

FASTEC®

TECO

Η εγκατάσταση
γίνεται ένα παιχνίδι
για επαγγελματίες

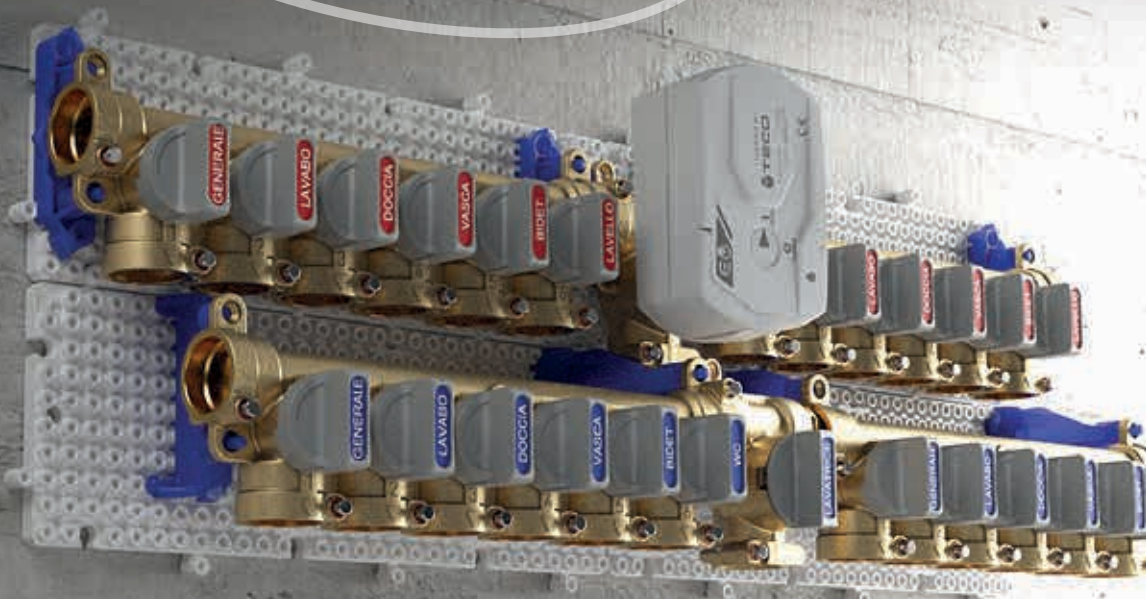

K-BLOC



K-BLOC MODULAR SYSTEM

- Εύκολο και γρήγορο να εγκατασταθεί!
- Συμπαγές και ανθεκτικό
- Λειτουργικός και εύκολος στη χρήση σχεδιασμός
- Πλήρης γκάμα

Δείτε video με παραδείγματα εγκαταστάσεων Fastec & K-Block με μια επίσκεψη στο site μας www.hydronomi.gr

ΣΥΣΤΗΜΑΤΑ ΣΥΛΛΕΚΤΩΝ - ΔΙΑΝΟΜΗΣ ΥΔΡΕΥΣΗΣ (ΚΡΥΟΥ & ΖΕΣΤΟΥ ΝΕΡΟΥ) (ΣΥΝΑΡΜΟΛΟΓΗΣΗ & ΣΕ ΠΑΓΚΟ ΕΡΓΑΣΙΑΣ)

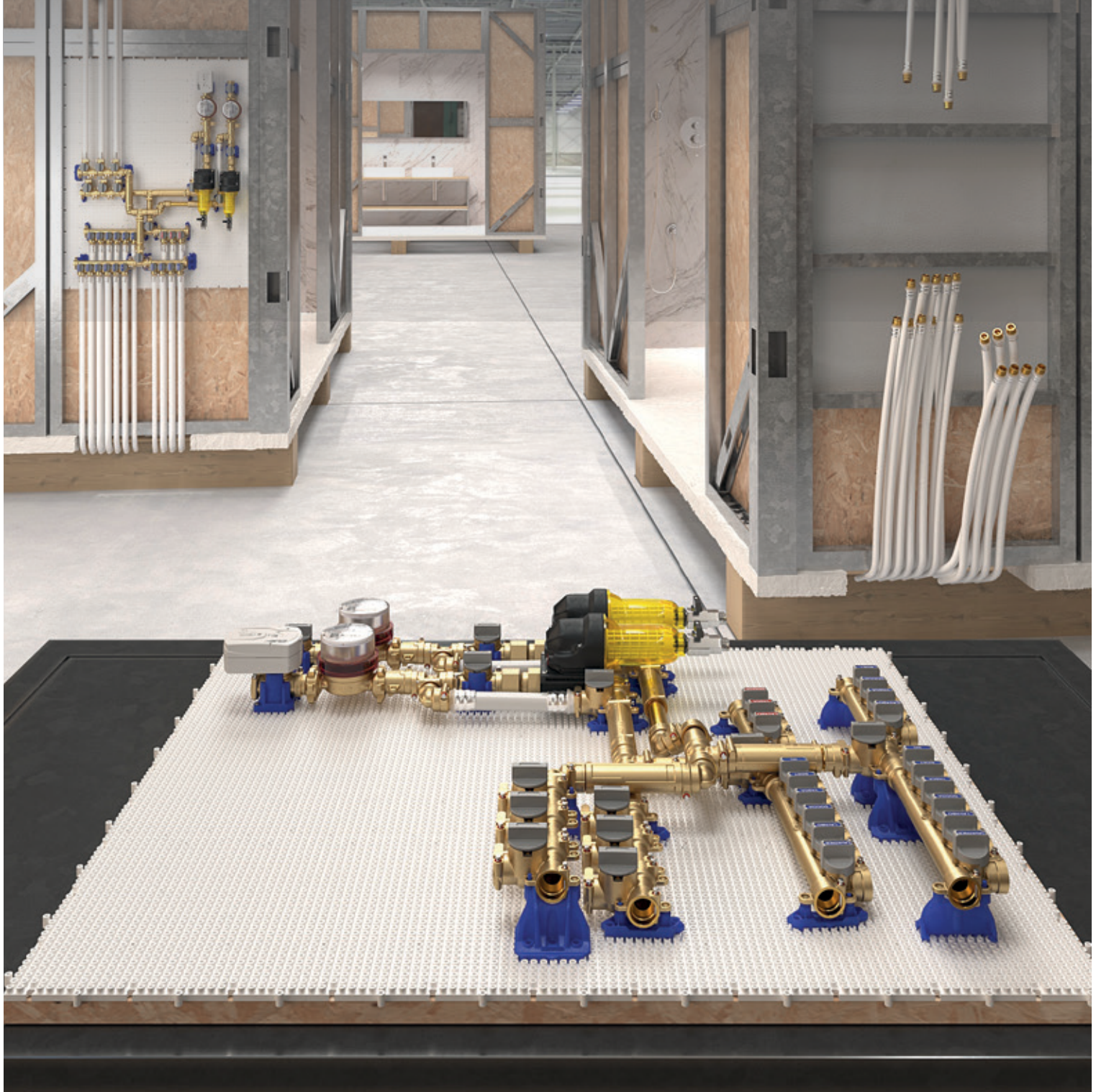



Πολλαπλές λύσεις για εξωτερικές και εντοιχισμένες εφαρμογές



ΠΡΟΚΑΤΑΣΚΕΥΑΣΜΕΝΑ
ΣΠΙΤΙΑ



ΚΟΥΖΙΝΕΣ



ΤΕΧΝΙΚΑ
ΣΥΣΤΗΜΑΤΑ -
ΛΕΒΗΤΟΣΤΑΣΙΑ



ΠΡΟΚΑΤ ΜΠΑΝΙΑ

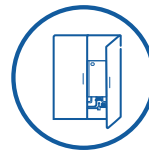

ΠΙΝΑΚΕΣ
ΕΝΤΟΙΧΙΣΜΟΥ



Τα συστήματα διανομής ύδρευσης της TECO έχουν λάβει τις ισχυρές πιστοποιήσεις **DVGW & WRAS**, οι οποίες δηλώνουν την αξιοπιστία τους.

ΠΑΡΑΔΕΙΓΜΑΤΑ ΕΦΑΡΜΟΓΩΝ ΜΕ ΠΡΟΪΟΝΤΑ TECO (FASTEC & KBLOCK)

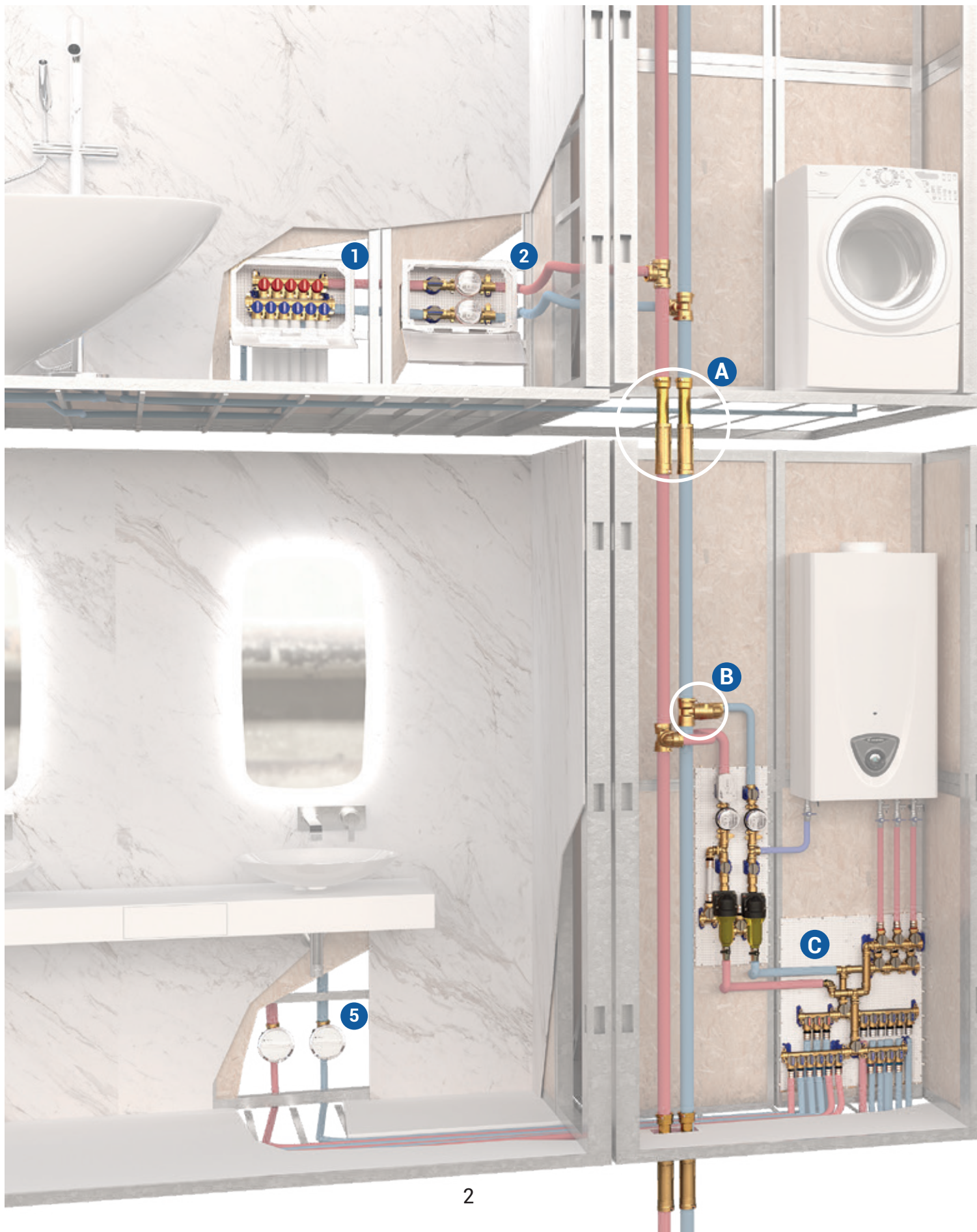

ΕΞΩΤΕΡΙΚΕΣ ΕΓΚΑΤΑΣΤΑΣΕΙΣ

EXTENDER

τηλεσκοπικές συνδέσεις-προεκτάσεις για δυσκολίες στην εγκατάσταση

A

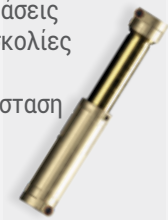

FASTEC

γκάμα εξαρτημάτων

B



K-BLOCK αρθρωτό σύστημα συλλεκτών διανομής

C

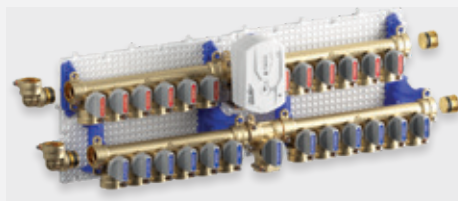

ΕΝΤΟΙΧΙΣΜΕΝΕΣ ΕΓΚΑΤΑΣΤΑΣΕΙΣ

K SERIES

 Αρθρωτό σύστημα διανομής εγκαταστάσεων νερού & αερίου

ULTRA

 βάνες εντοιχισμού

1



2



3



4



5

ΠΟΡΤΑΚΙΑ - ΠΛΑΚΕΣ ΚΑΛΥΨΗΣ



Λευκό



Χρωμέ Γυαλιστερό



Ασημί



Μαύρο Soft Touch

ΔΙΑΚΟΣΜΗΤΙΚΕΣ ΧΡΩΜΑΤΙΣΤΕΣ ΛΑΒΕΣ ΓΙΑ ΤΙΣ ΒΑΝΕΣ



Λευκό



Χρωμέ Γυαλιστερό



Ασημί



Μαύρο Soft Touch





ΑΠΛΗ, ΓΡΗΓΟΡΗ ΚΑΙ ΑΝΑΣΤΡΕΨΙΜΗ ΣΥΝΔΕΣΗ

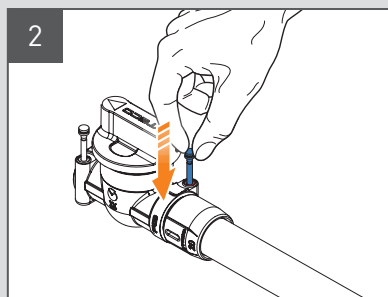
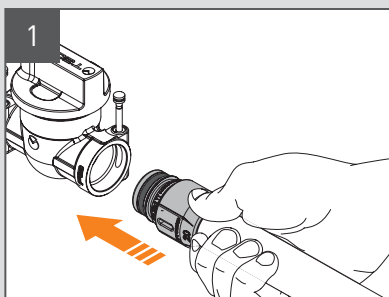

COMPACT ΜΙΚΡΟΥ ΧΩΡΟΥ ΕΓΚΑΤΑΣΤΑΣΗ

Τα μικρότερα μεγέθους και όγκου εξαρτήματα και εγκαταστάσεις μπορούν πιο εύκολα να ενσωματωθούν σε όλους τους χώρους **(Λιγότερα σκαψίματα)**



ΕΥΚΑΜΠΤΟ & ΕΛΑΣΤΙΚΟ

Η μεγάλη γκάμα των **FASTEC®** εξαρτημάτων κάνει την εγκατάσταση πιο απλή, γρήγορη και πιο εύκολα προσαρμοζόμενη σε όποια δυσκολία και ιδιαιτερότητα



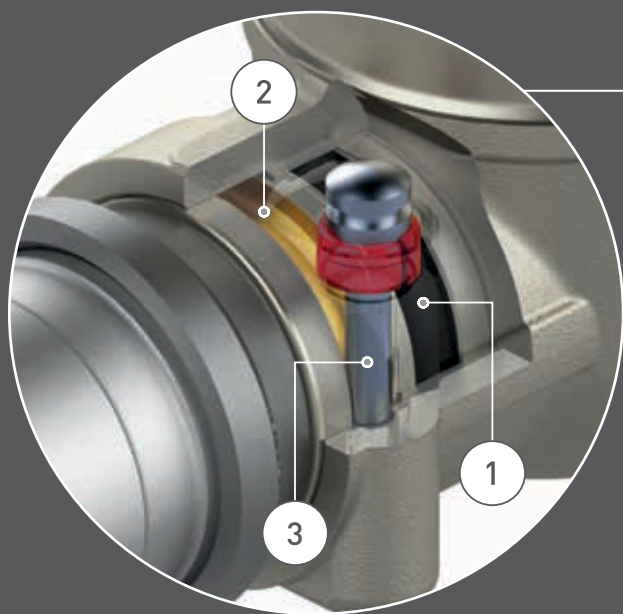

ΑΣΦΑΛΕΙΑ

- 1 ΕΙΔΙΚΟ O-RING ΓΙΑ ΤΕΛΕΙΑ ΣΤΕΓΑΝΟΠΟΙΗΣΗ
- 2 ΕΔΡΑ ΤΟΥ ΠΙΡΟΥ
- 3 ΚΛΕΙΔΩΜΑ ΤΟΥ ΠΙΡΟΥ (ΑΣΦΑΛΕΙΑ)



ΟΧΙ ΕΡΓΑΛΕΙΑ

Δεν χρειάζονται εργαλεία για συνδέσεις των εξαρτημάτων



ΚΑΜΙΑ ΣΥΝΤΗΡΗΣΗ

Οι συνδέσεις FASTEC δεν απαιτούν καμία συντήρηση στο χρόνο



ΚΑΜΙΑ ΠΙΕΣΗ (ΚΑΤΑΠΟΝΗΣΗ)

Δεν χρειάζεται κάποια μηχανική πίεση να εφαρμοστεί κατά τη σύνδεση των εξαρτημάτων



ΣΥΝΔΕΣΜΟΣ

Με τους συνδέσμους-διακλαδώσεις 2 εξόδων απλοποιείται η εγκατάσταση

ΚΙΤ ΣΥΛΛΕΚΤΩΝ ΥΔΡΕΥΣΗΣ ΕΝΤΟΙΧΙΖΟΜΕΝΟ (ΖΕΣΤΟΥ - ΚΡΥΟΥ ΝΕΡΟΥ)

Κ4.3

- ΣΥΜΠΑΓΕΣ
- ΕΥΚΟΛΟ ΣΤΗΝ ΕΓΚΑΤΑΣΤΑΣΗ
- ΜΕ ΑΝΤΙΚΑΤΑΣΤΑΣΙΜΗ ΣΦΑΙΡΑ ΤΟΥ ΔΙΑΚΟΠΤΗ "TOR ENTRY"
- **ΛΙΓΟΤΕΡΑ ΣΚΑΨΙΜΑΤΑ - ΜΙΚΡΟΤΕΡΟΣ ΧΩΡΟΣ**



ΔΕΙΤΕ ΠΕΡΙΣΣΟΤΕΡΑ QR



K4.3
5+4 outlet manifold kit

Κ4.3 ΣΥΛΛΕΚΤΕΣ ΠΡΟΣΥΝΑΡΜΟΛΟΓΗΜΕΝΟΙ + ΠΙΝΑΚΑΣ ΕΝΤΟΙΧΙΣΜΟΥ



K4.3
+2 βάνες T με πρόσθεση παροχών 7+6=13 παροχές

ΠΕΔΙΑ ΕΦΑΡΜΟΓΗΣ ΚΑΙ ΧΡΗΣΗΣ

- Για νερό πόσιμο **κρύο** και **ζεστό**
- Για νερό εγκαταστάσεων ψύξης και θέρμανσης (με ή χωρίς αντιπαγωτικό)
- Κατάλληλο για εγκαταστάσεις με κατασκευές εντοιχισμού και σε τοιχοποιία γυψοσανίδας (ελάχιστου πάχους 100mm)

ΤΕΧΝΙΚΑ ΔΕΔΟΜΕΝΑ

Θερμοκρασία	+5 °C ÷ +95 °C
Πίεση	PN 10 (10 bar)
Συνδέσεις	Fastec
Τεχνικοί κανόνες αναφοράς	DIN EN 13828 W570-1 KTW-BWGL ACS PZH

ΧΑΡΑΚΤΗΡΙΣΤΙΚΑ - ΠΛΕΟΝΕΚΤΗΜΑΤΑ

- Κιτ συλλεκτών διανομής νερού **συμπαγές** εντοιχιζόμενο.
- Παροχές με ενσωματωμένο διακόπτη.
- Πλεονέκτημα: Σφαιρικοί διακόπτες, βαλβίδες DN10 με **ανταλλάξιμη σφαίρα "Top Entry" με τεχνολογία "Μαλακό ON-OFF" + αντιμπλοκάρισμα ακόμη και μετά από πολύ μεγάλες χρονικές περιόδους μη χρήσης! χωρίς να είναι αναγκαία η περιοδική ενεργοποίησή τους.**
- Διαθέσιμες παραλλαγές με εξόδους - παροχές μέχρι 7 για κρύο νερό + 6 για ζεστό.
- Δυνατότητα σύνδεσης 2 κιτ.
- Προεγκατεστημένο in-box-sandwich (πινακάκι) με πλαϊνά τοιχώματα επιθεωρήσιμα που κόβονται εύκολα, ανάλογα με τις ανάγκες της εγκατάστασης και από τις 4 πλευρές του πίνακα!
- Πλάκα-κάλυμμα πορτάκι με **μαγνητικό** απαλό κλείσιμο (soft close) διαθέσιμο σε διάφορα χρώματα και φινιρίσματα.
- Αναγνώριση των χρήσεων της κάθε παροχής με αυτοκόλλητες ετικέτες που μπαίνουν στη λαβή του κάθε διακόπτη ή εσωτερικά στην πλάτη της πλάκας-κάλυμμα.
- Συνδέσεις με ταχυσυνδέσμους **FASTEC®**



ΔΕΙΤΕ ΠΕΡΙΣΣΟΤΕΡΑ

K4.3 ΚΙΤ συλλεκτών ύδρευσης πολλαπλών παροχών 4+3 και 5+4 με ενσωματωμένους διακόπτες

D03



NEW DESIGN

Συμπεριλαμβάνει:

- Σετ 2 συλλεκτών DN15 με διακόπτες παροχών DN10
- Κουτί - πίνακας εντοιχισμού 310 x 210 x 85 mm
- Στηρίγματα στήριξης πίνακα
- Καπάκι προστατευτικό εργοταξίου
- Ετικέτες αυτοκόλλητες για ταυτοποίηση κάθε παροχής

Δεν περιλαμβάνει:

- Πόρτα-καπάκι: **D03** (δείτε κάτω)
- **FASTEC εξαρτήματα** (σελίδα 11)

Κωδικός ΚΙΤ	Παροχές κρύου	Παροχές ζεστού	Συνδέσεις	Συσκευασία
			FASTEC®	
K403DF10200	4	3	F13	5
K403DF10100	5	4	F13	5

Δείτε σελ.: 11, 37

Παραδείγματα εφαρμογής & χρήσεων!

Είσοδος παροχής από χαμηλά (κάτω) ή από πάνω

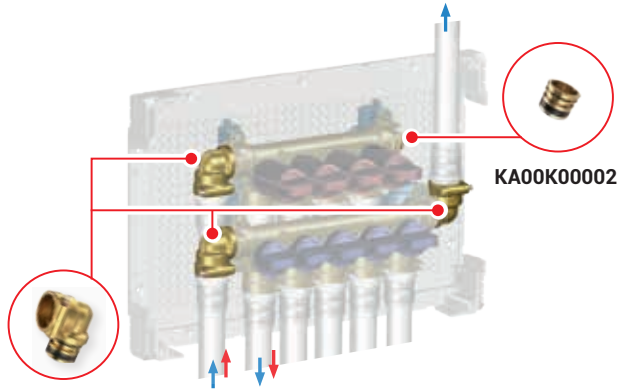

RF12210100

Στενοί χώροι:

Ο νέος σχεδιασμός των συλλεκτών K4.3 επιτρέπει τις εισόδους των παροχών είτε από κάτω ή από πάνω με το ίδιο πινακάκι εντοιχισμού.

Διαμόρφωση παροχής - ανακυκλοφορίας από χαμηλά (κάτω)

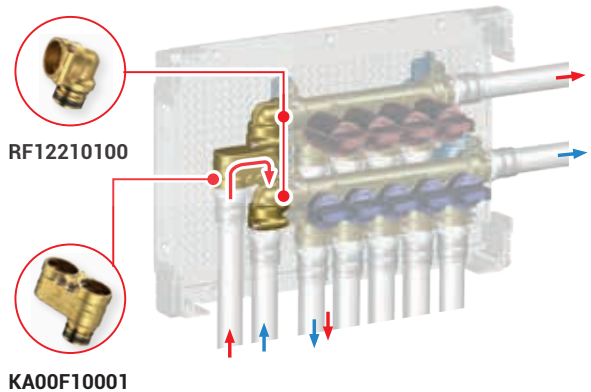

RF12210100

KA00F10001

D03

Πλάκα επικάλυψης διακοσμητική με μαγνητικό κλείσιμο - πορτάκι για συλλέκτες K4.3

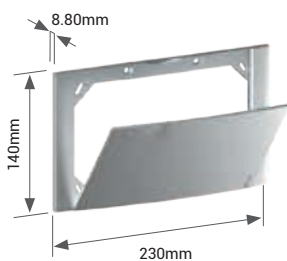

Περιλαμβάνει:

- Βίδες στήριξης

Κωδικός	Φινίρισμα - Χρώμα	Συσκευασία
KPLD0301600	Λευκό	5
KPLD0301M00	Χρωμέ γυαλιστερό	1
KPLD0301800	Ασημί	1
KPLD0301A00	Μαύρο Soft άγγιγμα	1



ΔΕΙΤΕ ΠΕΡΙΣΣΟΤΕΡΑ

K4.3 σετ (κιτ) συλλεκτών ύδρευσης πολλαπλών παροχών με ενσωματωμένους διακόπτες (soft close) εντοιχιζόμενο με 5+4 και 6+5 εξόδους FASTEC

E03



NEO

Περιλαμβάνει:

- Ζεύγος συλλεκτών DN15 με ενσωματωμένους διακόπτες DN10
- Κουτί - πίνακας εντοιχισμού 310 μήκος x 210 ύψος x 85 mm βάθος
- Στηρίγματα γωνίες πίνακα - ρυθμιζόμενης απόστασης
- Προστατευτικό καπάκι για το εργοτάξιο
- Αυτοκόλλητες ετικέτες (για ταυτοποίηση κάθε παροχής)





Δεν περιλαμβάνει:

- Πόρτα-καπάκι: **E03** (δείτε κάτω) (παραγγέλεται ξεχωριστά!)

Κωδικός κιτ	Παροχές κρύου	Παροχές ζεστού	Συνδέσεις	Συσκ.
			FASTEC®	
K403EF10300	5	4	F13	5
K403EF10100	6	5	F13	5

Δείτε σελ.: 11, 37

Βάνες τύπου "T"

Κωδικός	DN	Συνδέσεις	Κv*	Συσκ.
		FASTEC®		
 T4P12C2100 *** Για επέκταση-πρόσθεση εξόδου στους συλλέκτες K4.3.	DN10	F13 Θ / Θ / Αρσ.	4.0 m³/h	5
 T4P32C2100 **	DN15	F13 Θ / Θ / Αρσ.	5.8 m³/h	10
 T4P32C3100 **	DN15	F13 Αρσ. / Θ / Θ	5.8 m³/h	10

Δείτε σελ.: 11, 37

* Ο συντελεστής (Κv) αποδίδει άμεσα τη ροή του νερού ανάμεσα στους 5 °C έως 40 °C σε m³/h που περνάει μέσα από μια βάνα με μια διαφορική πίεση 1 bar.

E03



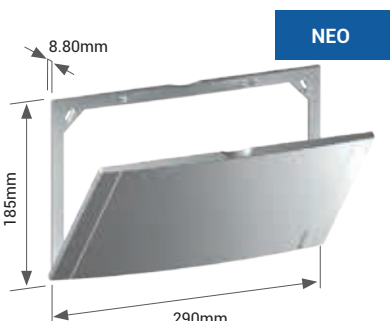

Πλάκα επικάλυψης διακοσμητική με μαγνητικό κλείσιμο ON-OFF για συλλέκτες K4.3



NEO

Περιλαμβάνει:

- Βίδες στήριξης

Κωδικός	Φινιρίσμα - Χρώμα	Συσκ.
KPLE0301600	 Λευκή	5
KPLE0301M00	 Χρωμέ γυαλιστερή	1
KPLE0301800	 Ασημί	1
KPLE0301A00	 Μαύρο Soft άγγιγμα	1

ΧΡΗΣΙΜΕΣ ΕΠΕΚΤΑΣΕΙΣ πιθανοί συνδυασμοί για συλλέκτες K4.3 έως και 7+6 εξόδους

Η προσαρμογή των εφαρμογών των συλλεκτών 6+5 και 5+4 μπορεί να πραγματοποιηθεί με τη χρήση της βάνας Fastec τύπου "T"



T4P12C2100

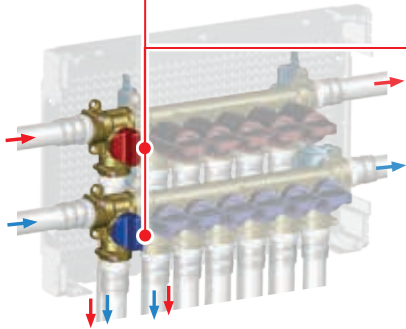

Εφικτοί συνδυασμοί συλλεκτών 6+5 εξόδων K403EF10100

Αριθμός βανών "T" επεκτάσεις	Έξοδοι κρύου	Έξοδοι ζεστού
x2	7	6
x1	6	6
x1	7	5

Εφικτοί συνδυασμοί συλλεκτών 6+5 εξόδων K403EF10300

Αριθμός βανών "T" επεκτάσεις	Έξοδοι κρύου	Έξοδοι ζεστού
x1	6	4
x1	5	5

Παράδειγμα εφαρμογής για συλλέκτες K4.3 6+5 εξόδων με βάνες Fastec T4 σε TDN15 Kv 5,8 m³/h

Η βάνα T4 σε TDN15 μπορεί να χρησιμοποιηθεί ως κεντρικός διακόπτης του συλλέκτη (παράδειγμα A), ή ακόμη για να μετατρέψει τον συλλέκτη των 6+5 εξόδων σε 7+6 με μια έξοδο μεγαλύτερης παροχής (παράδειγμα B)

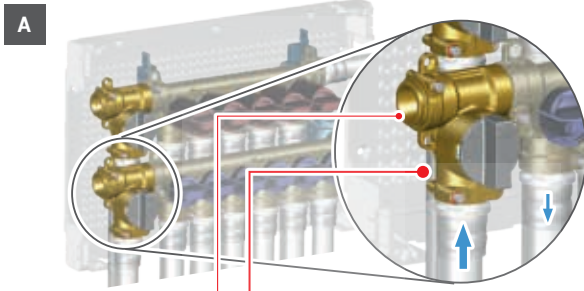

A

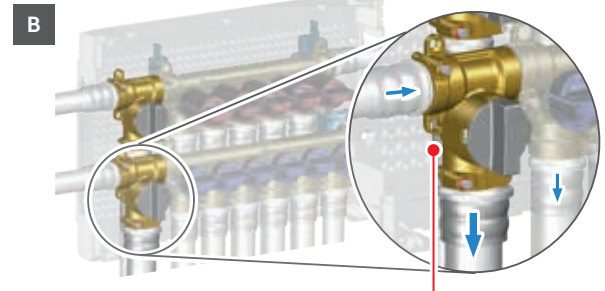

B

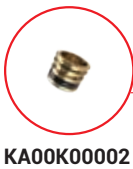

KA00K00002



T4P32C2100



T4P32C3100



Όταν η δεξιά γενική βάνα on-off είναι αναγκαία, χρησιμοποιήστε τη βάνα T4P32C3100. Σε αυτή την περίπτωση πρέπει να αποσυναρμολογήσετε το συλλέκτη και μετά το τοποθετείτε μέσα στο κουτί.

Παράδειγμα ένωσης 2 συλλεκτών K4.3 σε σειρά π.χ. (6+5) + (5+4)

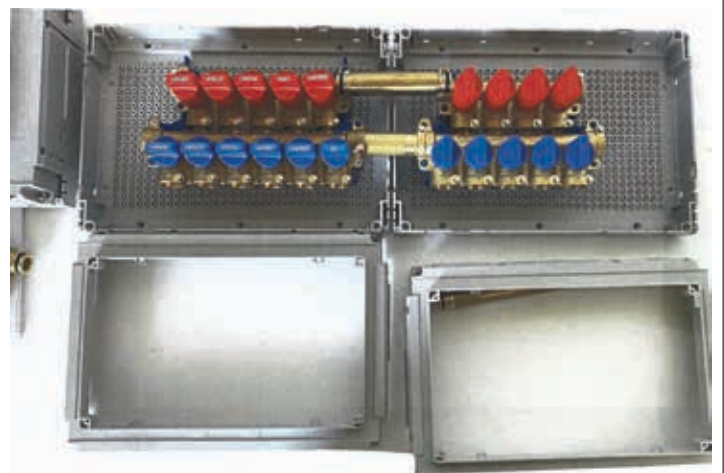

ΑΝΤΑΠΤΟΡΕΣ ΚΑΙ ΡΑΚΟΡ ΣΥΝΔΕΣΗΣ FASTEC

ΓΙΑ ΚΙΤ ΣΥΛΛΕΚΤΩΝ Κ4.3 ΥΔΡΕΥΣΗΣ ΠΟΛΛΑΠΛΩΝ ΠΑΡΟΧΩΝ ΕΝΤΟΙΧΙΣΜΟΥ



ΣΚΑΝΑΡΕΤΕ ΓΙΑ ΠΙΟ ΠΟΛΛΕΣ ΠΛΗΡΟΦΟΡΙΕΣ

Αντάπτορες και ρακόρ σύνδεσης FASTEC για 4.3

Εξαρτήματα FASTEC

	Κωδικός	Περιγραφή	Συσκ.
	RF12210100	F13 γωνία 90° Αρσ./Θ	10
	RF12210200	F13 γωνία 90° Θ/Θ	10
	RF12310100	F13 Ταφ Αρσ./Θ/Θ	5

Εξαρτήματα-Αντάπτορες για Πολυστρωματικούς σωλήνες

	Κωδικός	Ø Σωλήνα x Πάχος	Συσκ.
	RF13M16101VA	F13 M 16 x 2.0	10
	RF13M16102VA	F13 M 16 x 2.25	10
	RF13M20101VA	F13 M 20 x 2.0	10
	RF13M20102VA	F13 M 20 x 2.5	10
	RF13M26101VA	F13 M 26 x 3.0	5

Εξάρτημα αύξησης παροχών του συλλέκτη από 1 σε 2 παροχές

	KA00F10001	Διπλός σύνδεσμος 1 σε 2 F13 Θ/Θ/Αρσ.	5
	KA00K00002	F13 Τάπα Αρσ.	20
Αποστάτες		Μήκος	
	RF12110400	F13 M L. 25 mm	10
	RF12110500	F13 M L. 50 mm	10
	RF12110600	F13 M L. 75 mm	8

"EXTENDER" Αποστάτης με αντιδιαστολικό για διορθώσεις και επεκτάσεις σωληνώσεων

Κωδικός	Περιγραφή	Συσκ.
RF12110300	EXTENDER τηλεσκοπικός σύνδεσμος F13 F / F	5
RF22120200	EXTENDER τηλεσκοπικός σύνδεσμος F14 F / F	5

Εξαρτήματα με σπειρώμα

	Κωδικός	Περιγραφή	Συσκ.
	KA00K00003	F13 M x R 1/2"	10
	KA00K00013	F13 M x R 3/4"	10
	RF12101000	F13 M x Rp 1/2"	10
	RF12111000	F13 M x Rp 3/4"	10
	RF122F0100	F13 M 90° x R 1/2"	10
	RF122F0200	F13 M 90° x Rp 1/2"	10

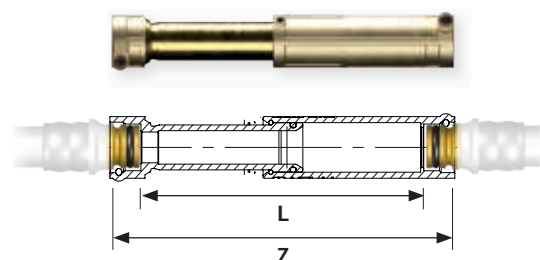

	Z	L
F13	112 ÷ 170 mm	81 ÷ 139 mm
F14	126 ÷ 190 mm	88 ÷ 152 mm

Συνδέσεις σπειρωμάτων R (αρσενικό) και Rp (θηλυκό) σύμφωνα με τις ευρωπαϊκές νόρμες EN10226-1 και ISO228-1.



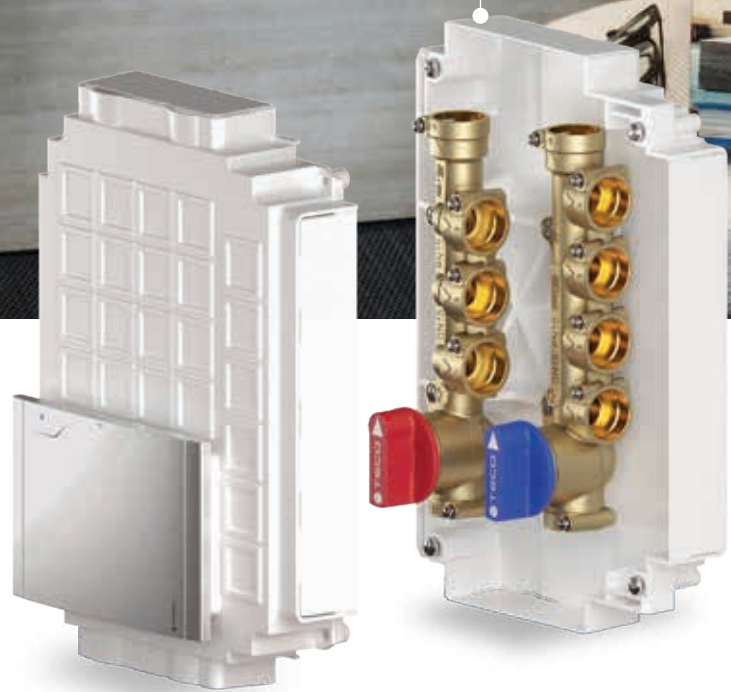

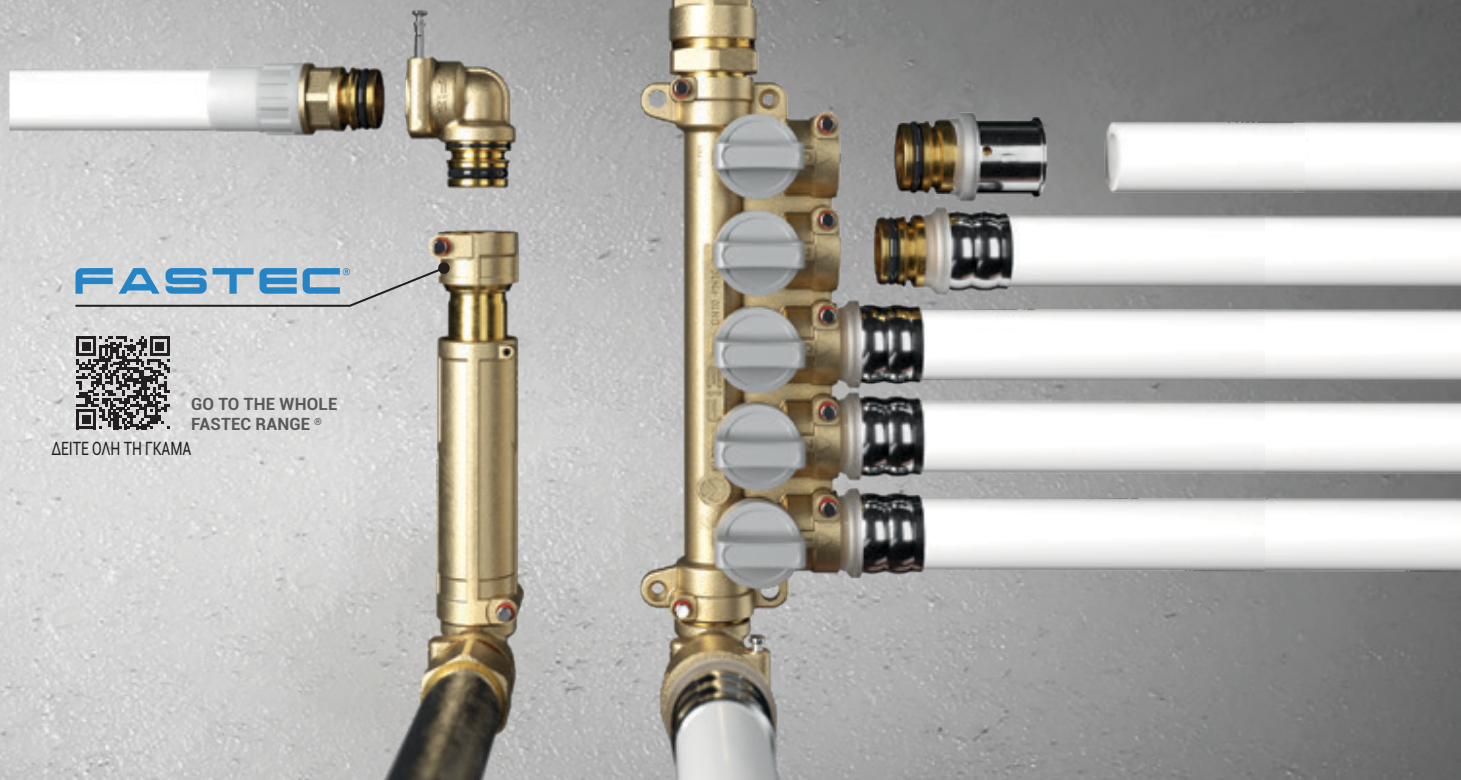

FASTEC®



GO TO THE WHOLE
FASTEC RANGE®

ΔΕΙΤΕ ΟΛΗ ΤΗ ΓΚΑΜΑ

ΤΑ ΠΛΕΟΝΕΚΤΗΜΑΤΑ ΤΟΥ TECO SYSTEM (ΚΑΙ ΤΩΝ ΣΥΝΔΕΣΕΩΝ FASTEC)



ΕΞΟΙΚΟΝΟΜΗΣΗ ΧΡΟΝΟΥ

Ένα σύστημα γρήγορο και εύκολο να εγκατασταθεί!

- Πατενταρισμένες Fastec ταχύτατες συνδέσεις
- Δυνατότητα συναρμολόγησης και στον πάγκο
- Δεν χρειάζεται κάποιο ειδικό εργαλείο
- Μειώνει κατά πολύ το χρόνο ολοκλήρωσης της εγκατάστασης
- Δεν χρειάζεται συντήρηση



ΜΕΙΩΝΕΙ ΤΙΣ ΔΙΑΣΤΑΣΕΙΣ ΤΗΣ ΕΓΚΑΤΑΣΤΑΣΗΣ ΠΑΝΩ ΑΠΟ 30%

Συμπαγές και ανθεκτικότατο σύστημα.

- Όλα τα εξαρτήματα του συστήματος είναι σχεδιασμένα προς το συμπαγές αποτέλεσμα της εγκατάστασης
- Ιδανικό και μοναδικό για εγκαταστάσεις μικρών-στενών χώρων
- Όλες οι παροχές συγκεντρώνονται σε ένα σημείο ελέγχου (μειώνοντας το σκάψιμο σε τοίχους)



ΜΕ FASTEC ΔΕΝ ΥΠΑΡΧΕΙ ΛΑΘΟΣ ΣΥΝΔΕΣΗ

Δεν είναι δυνατή κάποια λάθος σύνδεση

- Η σύνδεση μπορεί να γίνει Μόνο με έναν τρόπο: τον σωστό!
- Δεν χρειάζεται κάποια εκπαίδευση
- Επίσης ιδανικό για εντοιχισμένες εγκαταστάσεις!



ΑΣΦΑΛΕΙΑ ΚΑΙ ΕΓΓΥΗΣΗ ΤΗΣ ΕΠΙΤΥΧΙΑΣ

Οι ήδη εγκατεστημένες πάνω από 20 εκ. συνδέσεις χωρίς καμία διαρροή ή πρόβλημα είναι η καλύτερη απόδειξη

- Η σύνδεση αντέχει σε μεταφορές - κραδασμούς και διάφορα σοκ ή τραντάγματα κατά τη συναρμολόγηση
- Υλικά και τεχνολογίες υψηλής ποιότητας κατά την παραγωγή των συστημάτων TECO
- Εγγυημένη στεγανότητα μέσω του O-Ring ευκολής ή στατικής σύσφιξης



ΜΕΓΙΣΤΟΠΟΙΕΙ ΤΗΝ ΠΡΟΣΑΡΜΟΓΗ ΤΗΣ ΕΓΚΑΤΑΣΤΑΣΗΣ ΣΟΥ

Εύκαμπτο και πολλαπλών δυνατοτήτων σύστημα

- 360° περιστρεφόμενα εξαρτήματα (ακόμα και συνδεδεμένα)
- Πολλαπλών διαστάσεων εξαρτήματα
- Πολλαπλοί αντάπτορες για όλων των υλικών σωλήνες
- Πολυσυστημικό
- Με τη νέα τεχνολογία TECOFIX ακόμη πιο εύκολη η προσαρμογή



ΠΛΗΡΗΣ ΓΚΑΜΑ ΛΥΣΕΩΝ

Μεγάλη ποικιλία από ..., πολλαπλές, βαλβίδες και εξαρτήματα

- Ανταποκρίνεται σε πολλαπλές ανάγκες της εγκατάστασης
- Εξαρτήματα που μπορούν να χρησιμοποιηθούν και εξωτερικά και εντοιχισμένα
- Design πλάκες - πορτάκια κάλυψης πινάκων εντοιχισμού
- Οι συνδέσεις είναι συμβατές με τα καλύτερα συστήματα σωληνώσεων της αγοράς, εγγυημένες από τους παραγωγούς τους

ΟΙ ΕΓΚΑΤΑΣΤΑΣΕΙΣ ΕΙΝΑΙ ΕΝΑ ΠΑΙΧΝΙΔΙ ΓΙΑ ΕΠΑΓΓΕΛΜΑΤΙΕΣ

K-BLOC

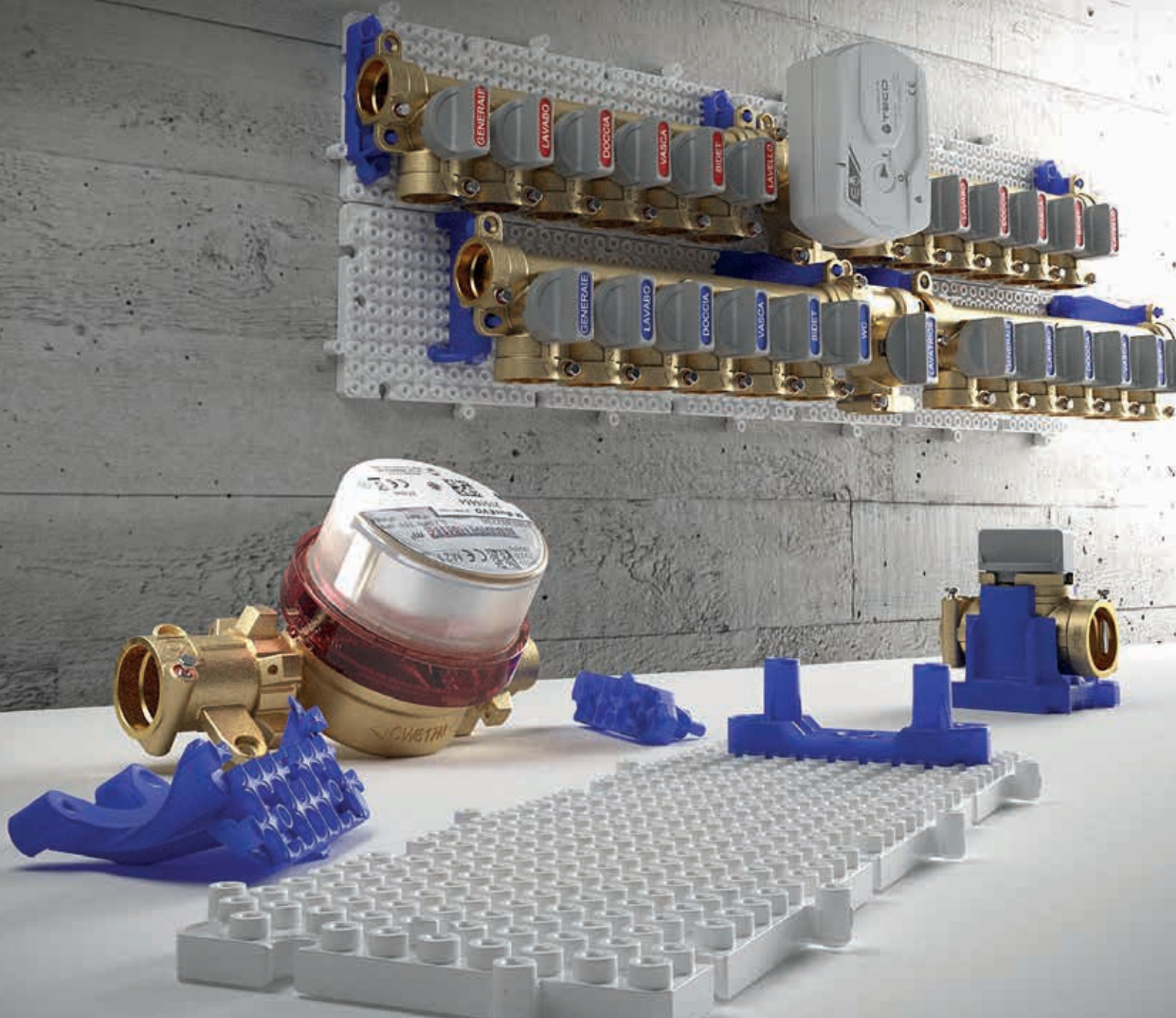

Δείτε παραδείγματα εγκαταστάσεων σε video στο site μας www.hydronomi.gr



FIND OUT MORE



ΕΥΚΟΛΟ ΚΑΙ ΓΡΗΓΟΡΟ ΝΑ ΕΓΚΑΤΑΣΤΑΘΕΙ

Η προετοιμασία των συλλεκτών και οι συνδέσεις τους έχουν απλοποιηθεί από το Tecofix σύστημα, το οποίο μπορεί να αναπτυχθεί άνετα σε οποιοδήποτε σημείο. Κάθε μονάδα-σετ συλλεκτών μπορεί να συνδεθεί με συστήματα σωληνώσεων μέσω εξαρτημάτων Fastec συστήματος που εγγυάται γρήγορες και ασφαλείς

100% συνδέσεις. Η πλάκα στήριξης Tecofix K-Bloc γίνεται σημείο αναφοράς για την αγκύρωση του συστήματος στις κατασκευές!



ΣΥΜΠΑΓΕΣ ΚΑΙ ΑΝΘΕΚΤΙΚΟ

Όλα τα εξαρτήματα που συνθέτουν το σύστημα KBLOC+FASTEC έχουν σχεδιαστεί έτσι ώστε να μεγιστοποιήσουν την αντοχή, διευκολύνοντας την εγκατάσταση σε μικρούς χώρους.



ΛΕΙΤΟΥΡΓΙΚΟΣ ΣΧΕΔΙΑΣΜΟΣ

Το σύστημα K-BLOC και όλα τα στοιχεία του έχουν σχεδιαστεί να μεγιστοποιούν την αποτελεσματικότητα, χρήση και άνεση της εγκατάστασης. Ο λειτουργικός σχεδιασμός προσφέρει μια καθαρή-τακτοποιημένη εγκατάσταση που δίνει έμφαση στον επαγγελματισμό του εγκαταστάτη!

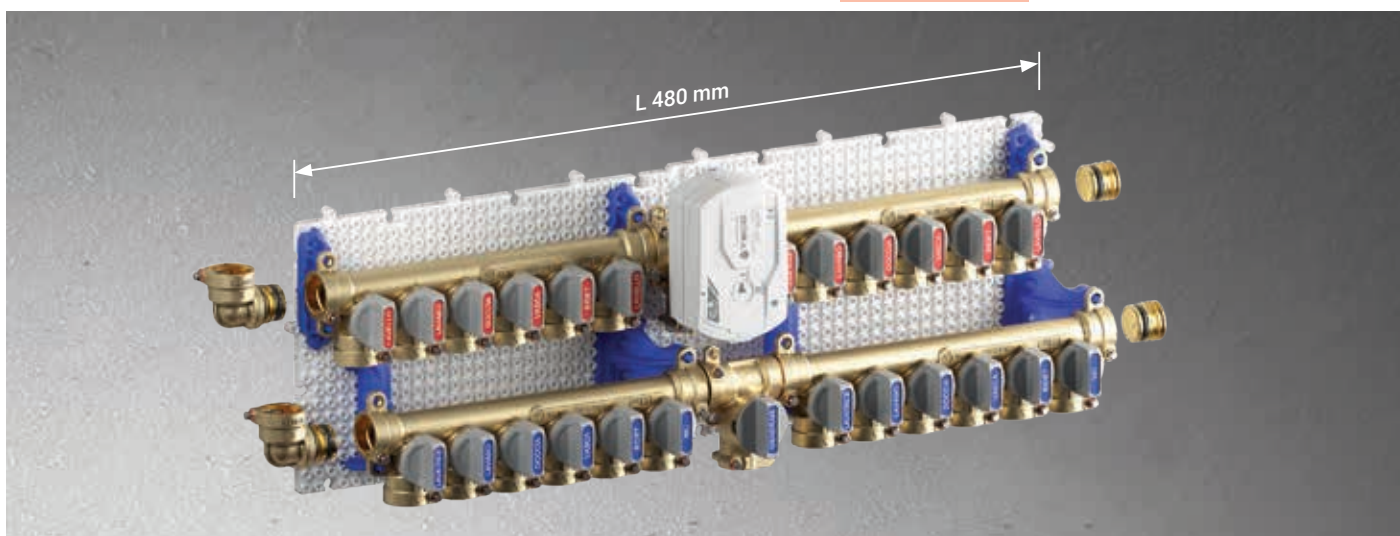



ΠΛΗΡΗΣ ΓΚΑΜΑ

Μια ευρεία επιλογή από εξαρτήματα και λύσεις, συλλέκτες, βάνες, είναι ικανή να εκπληρώσει τις ποικίλες απαιτήσεις των συστημάτων είτε στις νέες κατασκευές ή στις ανακαινίσεις.

K-BLOC ΣΥΣΤΗΜΑ ΠΟΛΛΑΠΛΩΝ ΔΥΝΑΤΟΤΗΤΩΝ

ΑΡΘΡΩΤΗ ΠΛΑΚΑ TECOFIX

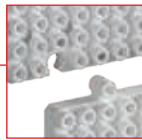
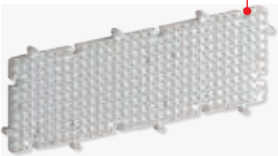

TECOFIX FLUSH-ΠΙΝΑΚΑΚΙ-ΚΟΥΤΙ ΕΝΤΟΙΧΙΣΜΟΥ



TECOFIX ΣΤΗΡΙΓΜΑΤΑ ΣΥΛΛΕΚΤΩΝ

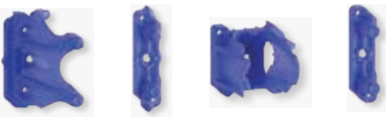

FASTEC ΕΞΑΡΤΗΜΑΤΑ ΜΕΓΑΛΗ ΓΚΑΜΑ



ΜΕ ΕΝΣΩΜΑΤΩΜΕΝΟΥΣ
ΔΙΑΚΟΠΤΕΣ ΓΙΑ ΚΑΘΕ ΕΞΟΔΟ

ΧΩΡΙΣ ΔΙΑΚΟΠΤΕΣ

ΣΥΛΛΕΚΤΕΣ

ΚΙΤ ΜΕΤΡΗΣΗΣ



ΚΙΤ ΜΕΤΡΗΣΗΣ
ΜΕ ΠΡΟΑΙΡΕΤΙΚΗ
ΤΟΠΟΘΕΤΗΣΗ
ΗΛΕΚΤΡΟΒΑΝΑΣ

ΒΑΝΕΣ

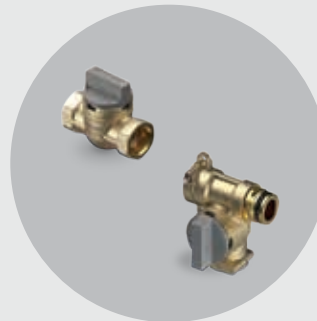

T4 € ΒΑΝΕΣ
ΜΕ ΠΡΟΑΙΡΕΤΙΚΑ
ΜΟΤΕΡ

ΜΟΤΕΡ ΕΝΕΡΓΟΠΟΙΗΣΗΣ



€100 ΗΛΕΚΤΡΙΚΟ ΜΟΤΕΡ
ΓΙΑ ΒΑΝΕΣ

FASTEC® ΕΞΑΡΤΗΜΑΤΑ



ΠΑΡΑΔΕΙΓΜΑΤΑ ΕΦΑΡΜΟΓΩΝ

ΓΙΑ Κ-BLOC ΣΥΣΤΗΜΑ ΔΙΑΝΟΜΗΣ (ΣΥΛΛΕΚΤΩΝ)



ΠΟΛΛΑΠΛΩΝ ΔΙΑΚΟΠΤΩΝ ΣΥΛΛΕΚΤΕΣ

TECOFIX πλάκα στήριξης K-Bloc	
x2	TXA01

TECOFIX kit στήριξης	
x1	TX002
x1	TX001

Fastec 90° συνδέσεις	
x2	RF12210100

Fastec εξάρτημα	
x1	ποικιλόμορφες λύσεις σελίδα 11

Βάνα Τύπου T - Θ / Θ / Αρσ	
x2	T4P12C2100

Βάνα Τύπου T - Αρσ / Θ / Θ	
x2	T4P32C3100

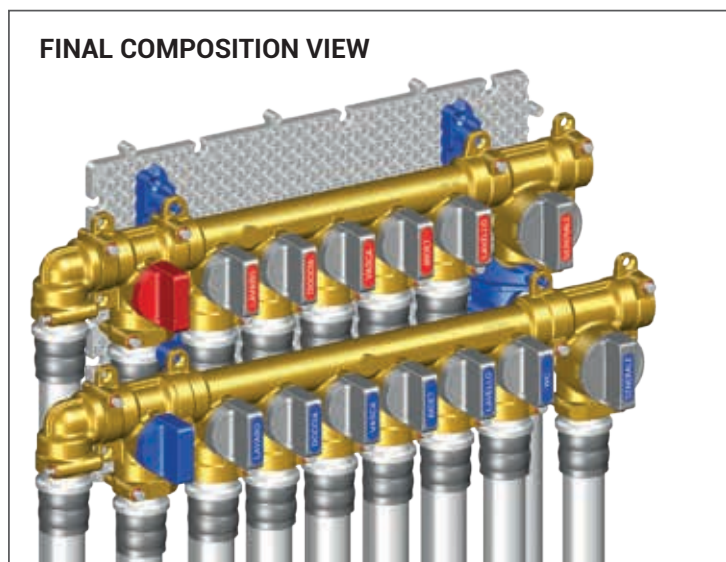

CK3 Πολλαπλός συλλέκτης	
x1	5 οδών CK035F10100

x1	6 οδών CK036F10100
-----------	--------------------

ΣΥΛΛΕΚΤΗΣ ΕΝΤΟΙΧΙΣΜΕΝΟΣ ΜΕ ΕΝΣΩΜΑΤΩΜΕΝΟΥΣ ΔΙΑΚΟΠΤΕΣ

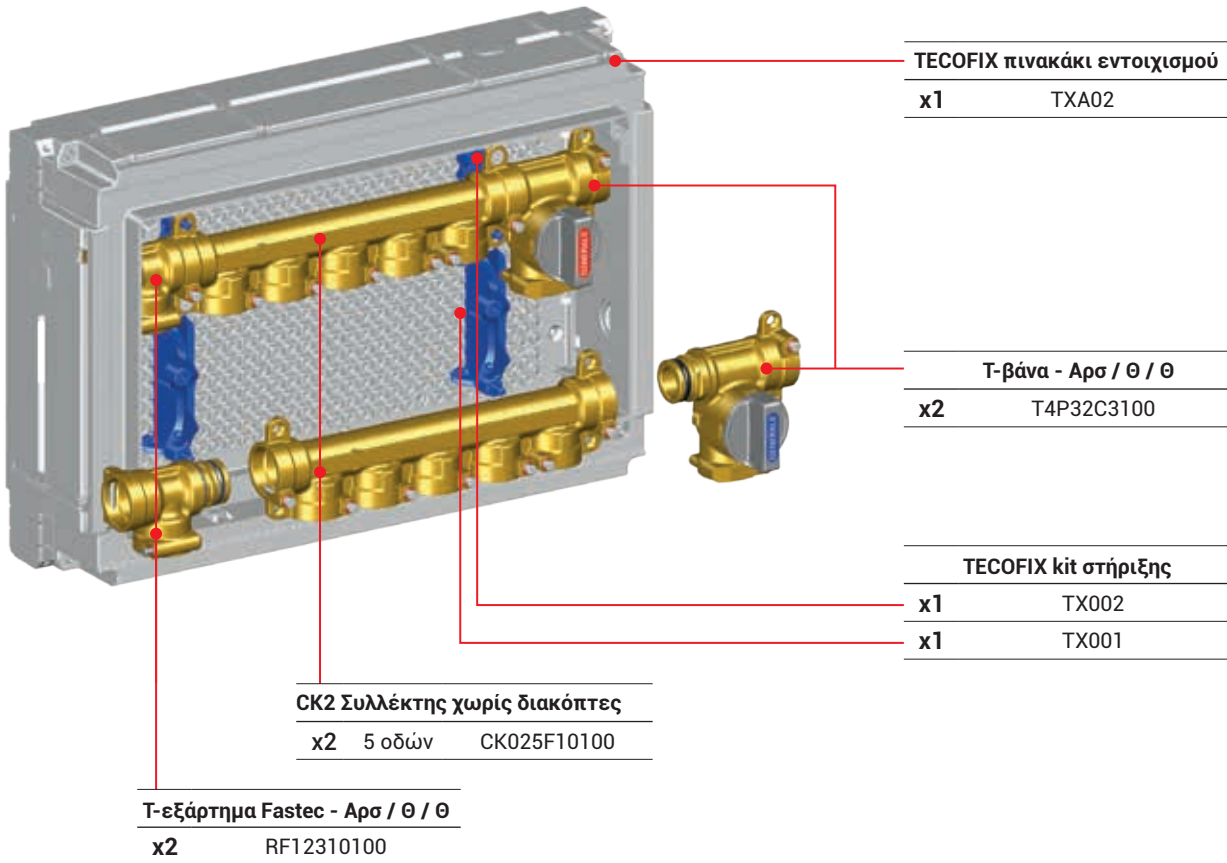

ΣΥΝΔΕΣΗ ΣΥΛΛΕΚΤΩΝ (ΣΕ ΣΕΙΡΑ)

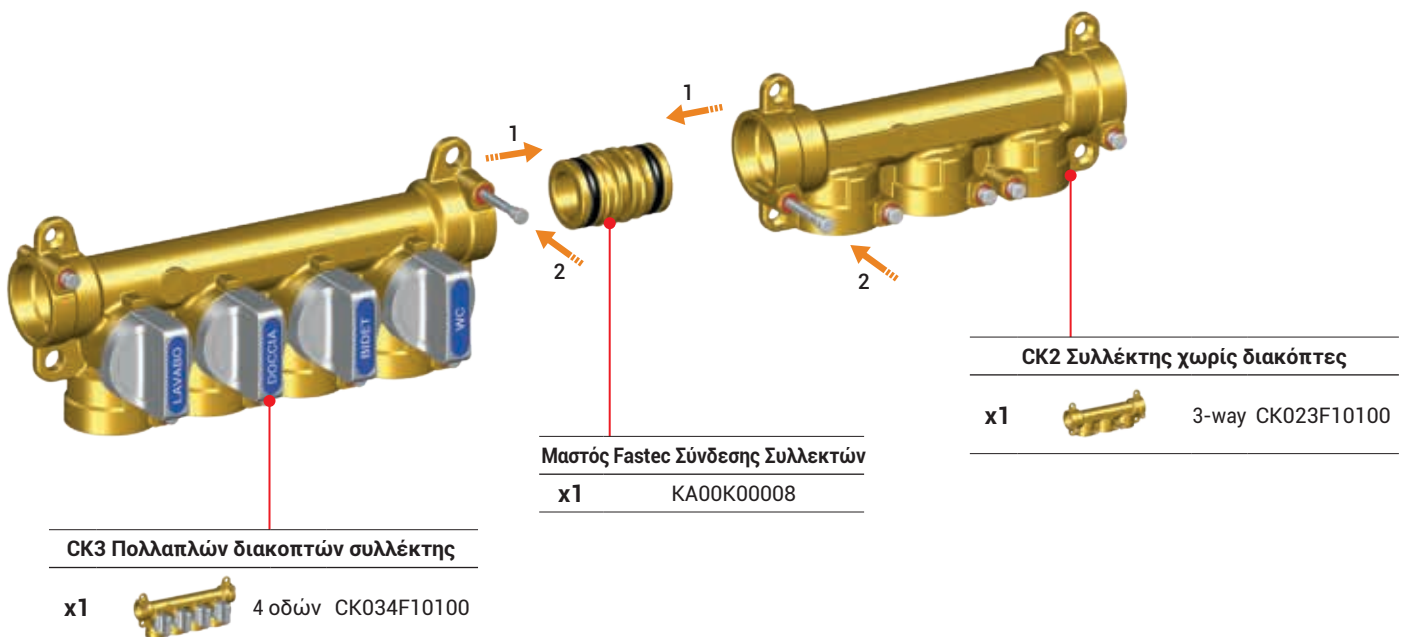



ΣΥΝΑΡΜΟΛΟΓΗΣΗ ΣΥΛΛΕΚΤΗ ΕΝΤΟΙΧΙΖΟΜΕΝΟΥ ΜΕ ΒΑΝΑ ΤΥΠΟΥ "T"

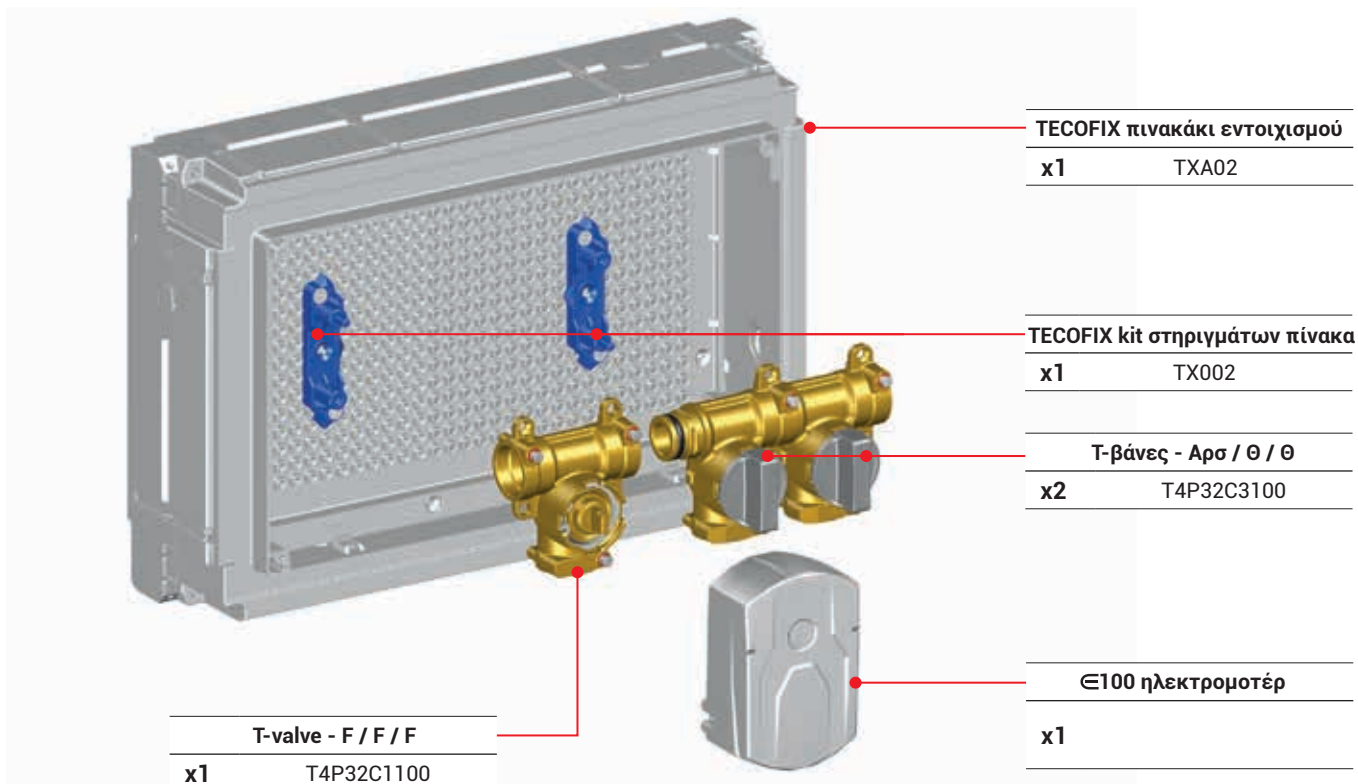

ΣΥΝΔΕΣΗ ΥΔΡΟΜΕΤΡΟΥ

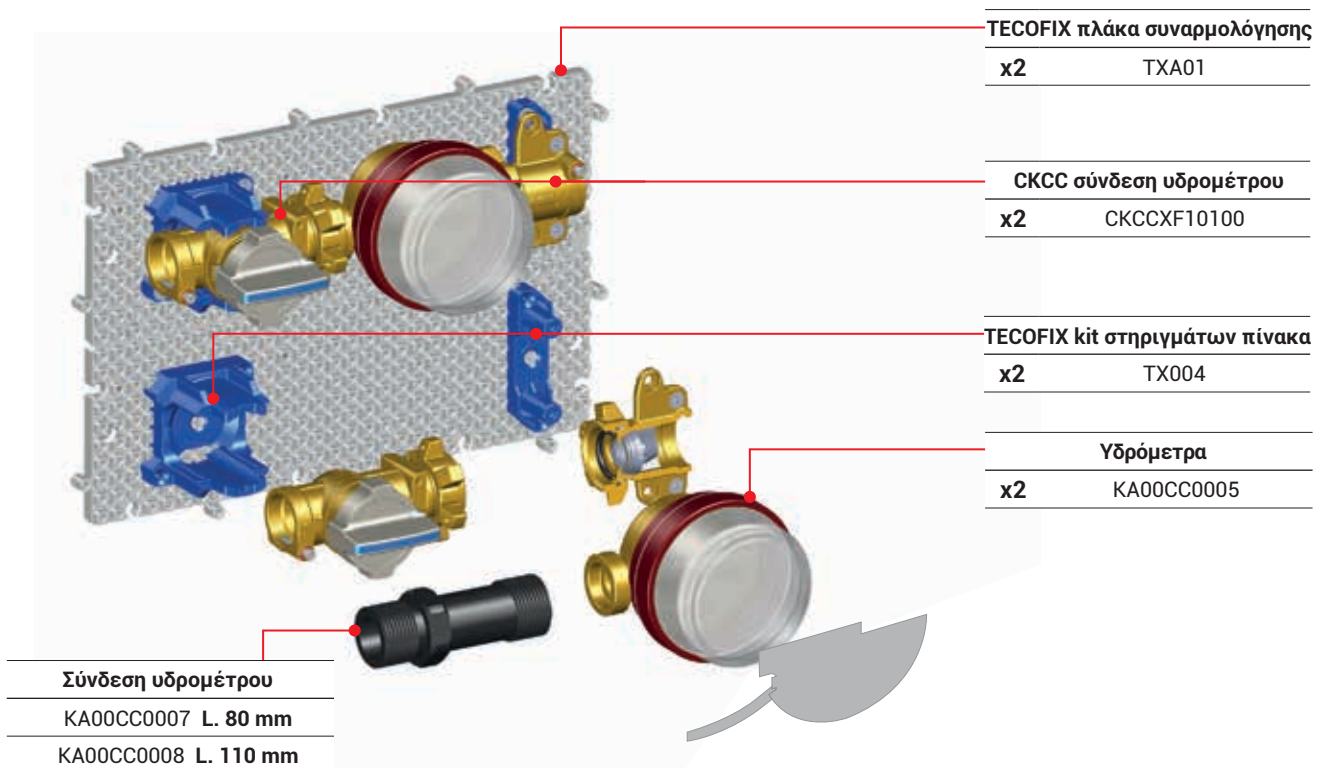



TECOFIX K-BLOC εξαρτήματα στερέωσης

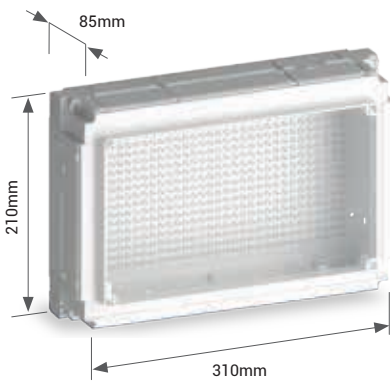
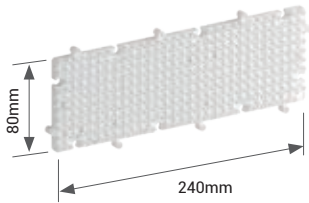

TECOFIX πλάκα συναρμολόγησης & στήριξης

Κωδ.	Περιγραφή	Συσκευασίες
ΤΧΑ01	TECOFIX modular fixing plate	18

TECOFIX flush-mounting box

Περιλαμβάνει:

- Πλευρικό καπάκι προστατευτικό
- Στερέωση θέσεων

Κωδ.	Περιγραφή	Συσκευασίες
ΤΧΑ02	Πίνακας (κουτί) εφαρμογών τοποθέτησης	8

Χρήσιμα πλαίσια - διαστάσεις

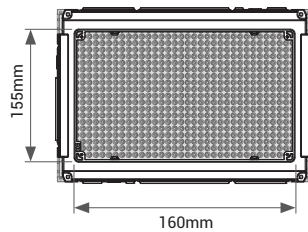

ΠΑΡΑΔΕΙΓΜΑΤΑ MAXIMUM ΔΥΝΑΤΟΤΗΤΑΣ ΤΟΥ ΠΙΝΑΚΑ

- ή α) 2 πολλαπλούς συλλέκτες έως 7 παροχές κρύου και 6 παροχές ζεστού.
- ή β) 2 συλλέκτες με γενική βάνα on-off έως 6 παροχές κρύου και 5 παροχές ζεστού.
- ή γ) 2 υδρόμετρα, 80 / 110 mm.
- ή δ) 4 βάνες με μοτέρ



Πριν στερεώσετε το κουτί στην πλάκα στήριξης βεβαιωθείτε ότι οι άνω-κάτω πλευρές είναι προσβάσιμες.

TECOFIX στηρίγματα στερέωσης

Περιλαμβάνει:

- Ούπατ εκτόνωσης
- Βίδες στήριξης

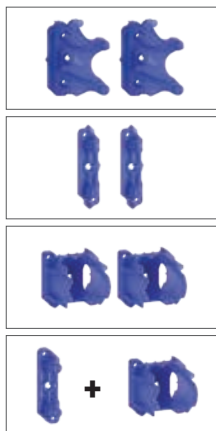

Κωδικός	Περιγραφή	Συμβατότητα	Συσκευασία
ΤΧ001	TECOFIX ΨΗΛΟ kit στήριξης	CK3-CK2 συλλέκτες T4, T4 ∈ T-βάνες	10
ΤΧ002	TECOFIX ΧΑΜΗΛΟ kit στήριξης	CK3-CK2 συλλέκτες T4, T4 ∈ T-βάνες	10
ΤΧ003	TECOFIX kit στήριξης για ίσιες βάνες	T4 ∈ ίσιες βάνες	10
ΤΧ004	TECOFIX kit στήριξης για υδρόμετρα	Kit για υδρόμετρα	10



COMPACT ΕΓΚΑΤΑΣΤΑΣΗ

Απλοποιεί τις δύσκολες εγκαταστάσεις

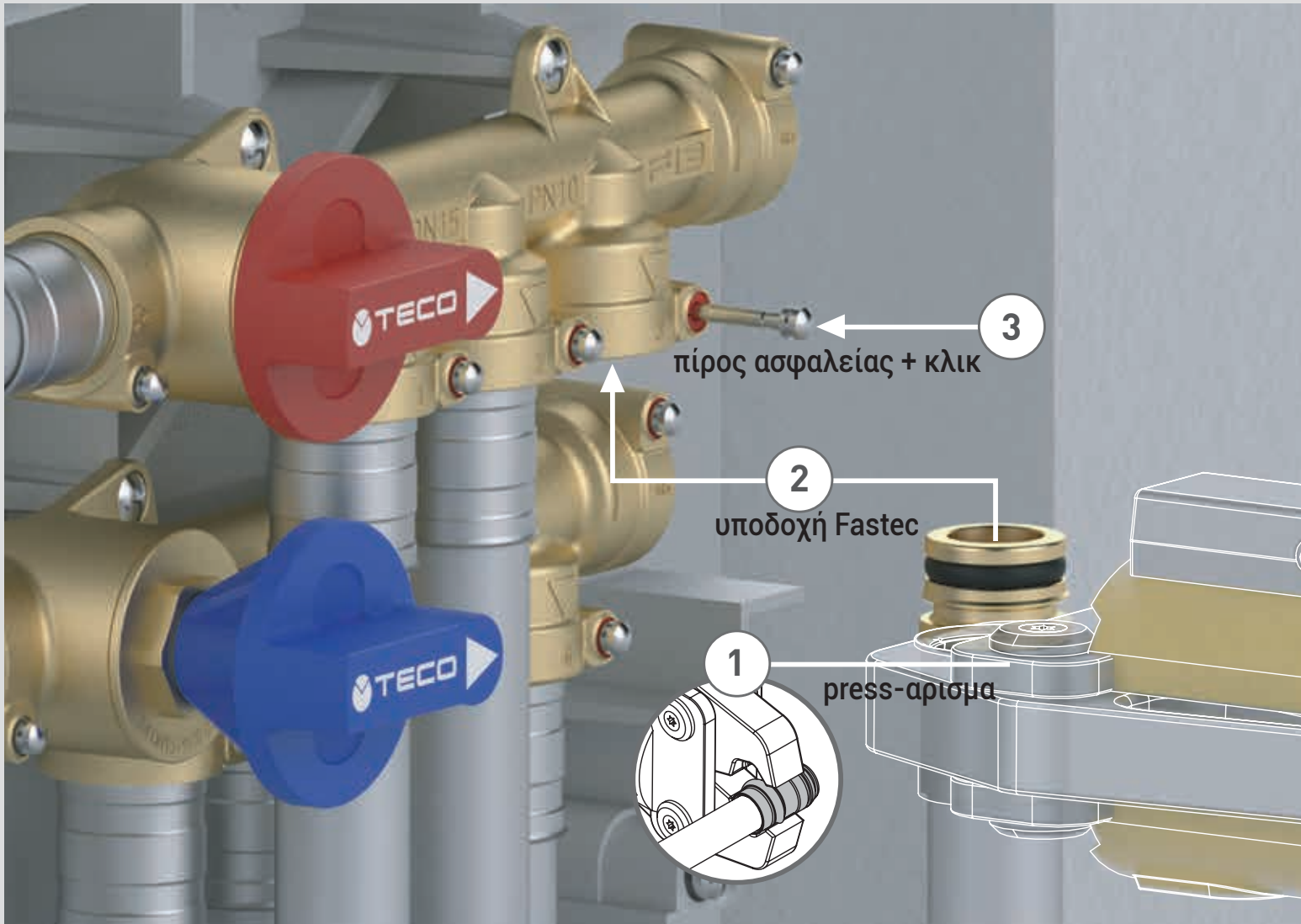

Εφόσον είναι δυνατόν να συνδέσεις τον σωλήνα έξω από την εσοχή του τοίχου (1), κατόπιν, χωρίς τη χρήση εργαλείου με τον ειδικό συνδετικό αντάπτορα FASTEC® μπορείς να πετύχεις τη σύνδεση σε εσοχές, πίνακες ή φρεάτια με πολύ στενά περιθώρια χώρου.

Συνδυάζοντας το σύστημα FASTEC® με της νέας γενιάς βαλβίδες (βάννες - διακόπτες) και του νέου σχεδιασμού συλλέκτες FASTEC® μας επέτρεψε να δημιουργήσουμε μια γκάμα προϊόντων υψηλής ποιότητας και ασφάλειας για μια **εύκολη εγκατάσταση σε μικρούς χώρους και σε λιγότερο χρόνο.**

Εκατομμύρια clicks
σε όλο τον κόσμο

Λίγα εξαρτήματα
πολλές λύσεις

Με το Fastec είναι επίσης εύκολο να συνδεθούν σωλήνες διαφορετικών διαμέτρων και σωλήνες από διαφορετικό υλικό (π.χ. πολυστρωματικά με σιδηροσωλήνα ή χαλκοσωλήνα).

CLICK

Καινοτομία: Με την περόνη (πίρο ιπox) ασφαλείας που είναι προσαρμοσμένη στις συνδέσεις Fastec **δεν μπορεί να γίνει λάθος** ή να μην επιτευχθεί **στεγανότητα**.

Εύκολη επιβεβαίωση ότι η σύνδεση είναι σωστή με 3 τρόπους:

- Ακουστικά (click)
- Οπτικά
- Με την αφή

Πιστοποιημένα

Τα Fastec είναι πιστοποιημένα κατά DVGW



Αντάπτορες για συνδέσμους με σπειρώμα

Για όλα τα υλικά

- Χαλκός
- Σίδηρος
- Πολυστρωματικά
- Πολυπροπυλένιο
- Πολυαιθυλένιο

Ποικίλες διαμέτρους (αντιστοιχίες)

Fastec - DN mm - ίντσες
διάσταση

F13 - DN 15 - 1/2"

F14 - DN 20 - 3/4"

Ευρύ φάσμα εξαρτημάτων - πληρότητα γκάμας

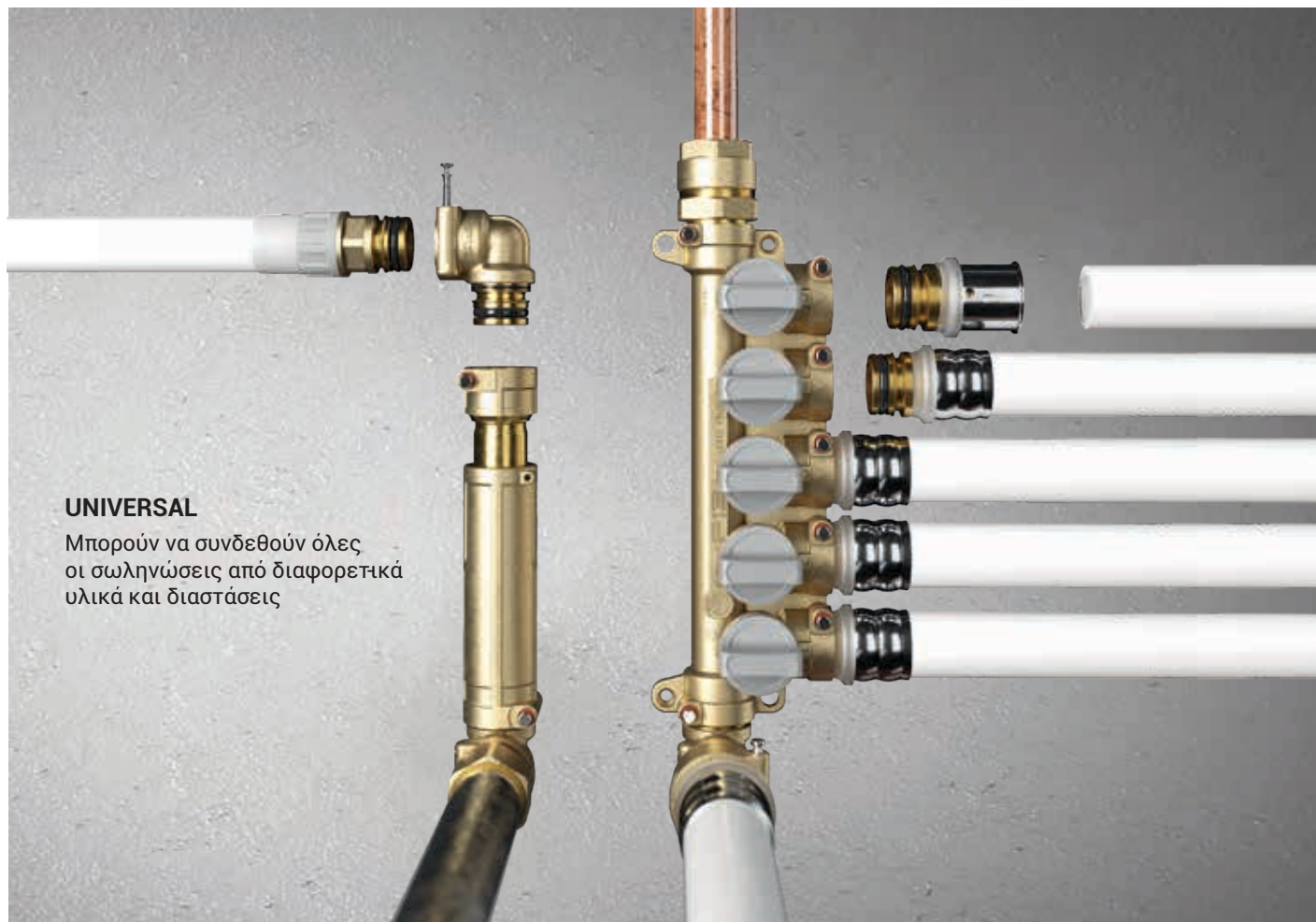

UNIVERSAL

Μπορούν να συνδεθούν όλες οι σωληνώσεις από διαφορετικά υλικά και διαστάσεις

O-Ring ειδικής διάστασης για μια τέλεια στεγανοποίηση

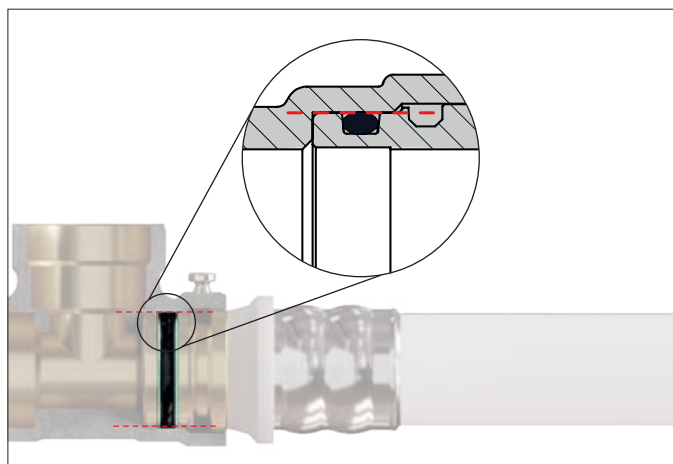
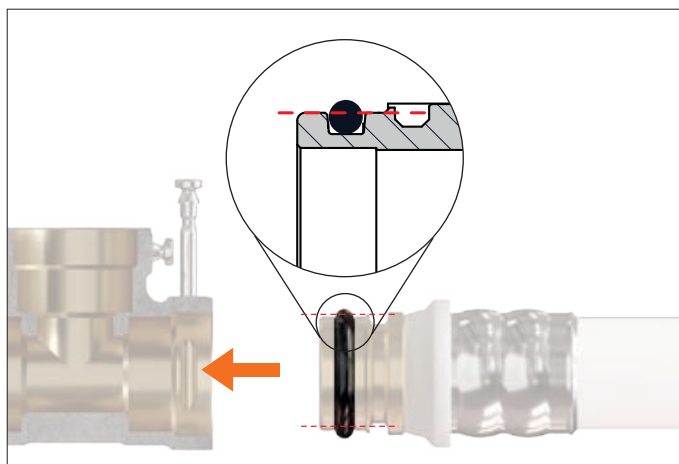

Χάρη στο O-Ring τέλειας διάστασης το Fastec εγγυάται μια τέλεια στεγανοποίηση για όλη τη διάρκεια της εγκατάστασης. Όλη η γκάμα συλλεκτών και εξαρτημάτων FASTEC έχει δοκιμαστεί και ελεγχθεί βάσει του ISO11346 το οποίο προσομοιώνει με 50 χρόνια λειτουργικότητας.



ΤΑ ΠΛΕΟΝΕΚΤΗΜΑΤΑ ΤΟΥ TECO SYSTEM (ΚΑΙ ΤΩΝ ΣΥΝΔΕΣΕΩΝ FASTEC)



ΕΞΟΙΚΟΝΟΜΗΣΗ ΧΡΟΝΟΥ

Ένα σύστημα γρήγορο και εύκολο να εγκατασταθεί!

- Πατενταρισμένες Fastec ταχύτατες συνδέσεις
- Δυνατότητα συναρμολόγησης και στον πάγκο
- Δεν χρειάζεται κάποιο ειδικό εργαλείο
- Μειώνει κατά πολύ το χρόνο ολοκλήρωσης της εγκατάστασης
- Δεν χρειάζεται συντήρηση



ΜΕΙΩΝΕΙ ΤΙΣ ΔΙΑΣΤΑΣΕΙΣ ΤΗΣ ΕΓΚΑΤΑΣΤΑΣΗΣ ΠΑΝΩ ΑΠΟ 30%

Συμπαγές και ανθεκτικότατο σύστημα.

- Όλα τα εξαρτήματα του συστήματος είναι σχεδιασμένα προς το συμπαγές αποτέλεσμα της εγκατάστασης
- Ιδανικό και μοναδικό για εγκαταστάσεις μικρών-στενών χώρων
- Όλες οι παροχές συγκεντρώνονται σε ένα σημείο ελέγχου.



ΜΕ FASTEC ΔΕΝ ΥΠΑΡΧΕΙ ΛΑΘΟΣ ΣΥΝΔΕΣΗ

Δεν είναι δυνατή κάποια λάθος σύνδεση

- Η σύνδεση μπορεί να γίνει Μόνο με έναν τρόπο: τον σωστό!
- Δεν χρειάζεται κάποια εκπαίδευση
- Επίσης ιδανικό για εντοιχισμένες εγκαταστάσεις!



ΑΣΦΑΛΕΙΑ ΚΑΙ ΕΓΓΥΗΣΗ ΤΗΣ ΕΠΙΤΥΧΙΑΣ

Οι ήδη εγκατεστημένες πάνω από 20 εκ. συνδέσεις χωρίς καμία διαρροή ή πρόβλημα είναι η καλύτερη απόδειξη

- Η σύνδεση αντέχει σε μεταφορές - κραδασμούς και διάφορα σοκ ή τραντάγματα κατά τη συναρμολόγηση
- Υλικά και τεχνολογίες υψηλής ποιότητας κατά την παραγωγή των συστημάτων TECO
- Εγγυημένη στεγανότητα μέσω του O-Ring ευκολής ή στατικής σύσφιξης



ΜΕΓΙΣΤΟΠΟΙΕΙ ΤΗΝ ΠΡΟΣΑΡΜΟΓΗ ΤΗΣ ΕΓΚΑΤΑΣΤΑΣΗΣ ΣΟΥ

Εύκαμπτο και πολλαπλών δυνατοτήτων σύστημα

- 360° περιστρεφόμενα εξαρτήματα (ακόμα και συνδεδεμένα)
- Πολλαπλών διαστάσεων εξαρτήματα
- Πολλαπλοί αντάπτορες για όλων των υλικών σωλήνες
- Πολυσυστημικό
- Με τη νέα τεχνολογία TECOFIX ακόμη πιο εύκολη η προσαρμογή

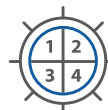

ΠΛΗΡΗΣ ΓΚΑΜΑ ΛΥΣΕΩΝ

Μεγάλη ποικιλία από ..., πολλαπλές, βαλβίδες και εξαρτήματα

- Ανταποκρίνεται σε πολλαπλές ανάγκες της εγκατάστασης
- Εξαρτήματα που μπορούν να χρησιμοποιηθούν και εξωτερικά και εντοιχισμένα
- Design πλάκες - πορτάκια κάλυψης πινάκων εντοιχισμού
- Οι συνδέσεις είναι συμβατές με τα καλύτερα συστήματα σωληνώσεων της αγοράς, εγγυημένες από τους παραγωγούς τους



Συνδυάζεται
με όλα

υλικά
διαστάσεις
συστήματα

Πολλών κατευθύνσεων
Περιστρεφόμενο 360°

Μεγάλη γκάμα - ποικιλία
βαλβίδων & εξαρτημάτων

FASTEC®

**ΑΠΛΟΠΟΙΕΙ ΤΙΣ ΔΥΣΚΟΛΕΣ
ΕΓΚΑΤΑΣΤΑΣΕΙΣ**

ΝΕΕΣ ΕΓΚΑΤΑΣΤΑΣΕΙΣ ΣΕ ΠΕΡΙΠΤΩΣΕΙΣ ΔΥΣΚΟΛΕΣ ΚΑΙ ΑΠΡΟΒΛΕΠΤΕΣ

Το εξάρτημα σύνδεσης τηλεσκοπικό "EXTENDER" μπορεί να λύσει προβλήματα συνδέσεων σε απρόβλεπτες καταστάσεις (γωνίες - φρεάτια - στενοί χώροι), χάρη στην προσαρμοστικότητα, αλλά και τη δυνατότητα να περιστρέφεται 360° και να συμπληρώνει τις πιο απίθανες συνθέσεις μαζί με την γκάμα των εξαρτημάτων και ανταπτόρων FASTEC.

ΤΕΧΝΙΚΑ ΔΕΔΟΜΕΝΑ

- Μέγιστη πίεση λειτουργίας της σύνδεσης **16 bar**
- Θερμοκρασία **-30°C/+100°C**
- Πιστοποίηση: **DIN DVGW EN13828**

ΠΕΔΙΑ ΕΦΑΡΜΟΓΗΣ ΚΑΙ ΧΡΗΣΗΣ

- Για νερό πόσιμο **ζεστό** και **κρύο**
- Για νερά σε εγκαταστάσεις ψύξης και θέρμανσης (με ή χωρίς τη χρήση αντιπαγωγικού)
- Για κατασκευές εξωτερικές ή υπόγειες

ΧΑΡΑΚΤΗΡΙΣΤΙΚΑ

- Συνδέσεις γρήγορες και ασφαλείς χωρίς εργαλεία
- Ιδανικό για στενούς χώρους
- Στεγανοποίηση εγγυημένη μέσω O-Ring στατικής σύσφιξης (ελεγχόμενης)
- Αξιοπιστία πιστοποιημένη από τα εκατομμύρια εξαρτήματα ήδη εγκατεστημένα σε όλο τον κόσμο εξωτερικές ή υπόγειες συνδέσεις
- Ευρεία γκάμα - ποικιλία εξαρτημάτων και προσαρμογών (αντάπτορες), βαλβίδες, βάνες, που ικανοποιούν πολλές ανάγκες των εγκαταστάσεων
- Περιστρεφόμενο 360°
- Ο πίρος ασφαλείας δεν βγαίνει αν το σύστημα βρίσκεται υπό πίεση

Απλή και ασφαλής σύνδεση



- 1** Εισάγουμε το εξάρτημα.
Ο πείρος ασφαλείας στο σώμα του εξαρτήματος κάνει πολύ εύκολα και άνετα τη σύνδεση τέλεια!



- 2** Η σωστή σύνδεση είναι επιβεβαιωμένη μόλις ακουστεί το Click μια φορά και ο πείρος ασφαλείας έχει χαμηλώσει ως το τέλος της διαδρομής του! Ο πείρος μπορεί να φτάσει στο τέλος της διαδρομής του μόνο αν το εξάρτημα έχει εισέλθει σωστά και ολοκληρωμένα. Με την εγκατάσταση σε λειτουργία (σε πίεση) δεν είναι δυνατόν να βγει ο πείρος.

Το σύστημα σύνδεσης FASTEC είναι ιδανικό στους στενούς χώρους



Τα εξαρτήματα FASTEC μπορούν να περιστραφούν 360° κατά τη διάρκεια της εγκατάστασης ανάλογα με τις ανάγκες. Αυτή η δυνατότητα των εξαρτημάτων FASTEC διευκολύνει την εγκατάσταση σε οποιαδήποτε ιδιομορφία των στενών χώρων. Όταν η εγκατάσταση είναι σε λειτουργία υπό πίεση, δεν είναι δυνατόν βέβαια να περιστραφούν τα εξαρτήματα

Λύσεις πρακτικές και πολύπλευρες



Η ΠΡΩΤΗ ΤΗΛΕΣΚΟΠΙΚΗ ΑΡΘΡΩΣΗ

- Πολυδιαμετρική έως $\varnothing 32$ mm
- Σύνδεση διαφορετικών υλικών
- Δεν περιορίζεται από τη μάρκα του σωλήνα
- Μέγιστη ευκαμψία χάρη στη σύνδεση **FASTEC**[®]



SCOPRI DI PIÙ

ΑΠΛΟΠΟΙΕΙ ΤΙΣ ΔΥΣΚΟΛΕΣ ΕΓΚΑΤΑΣΤΑΣΕΙΣ

Πολυκατευθυντική σύνδεση
περιστρεφόμενη κατά 360°

Δυνατότητα λειτουργίας χωρίς τη χρήση εργαλείων, σχεδιασμός και δημιουργία συμπλεγών συστημάτων χάρη στην ευελιξία και την αρθρωτότητα των προσαρμογών. Το σύστημα σύνδεσης Fastec απλοποιεί περαιτέρω εργασίες εγκατάστασης χάρη στη δυνατότητα περιστροφής βαλβίδων 360°.

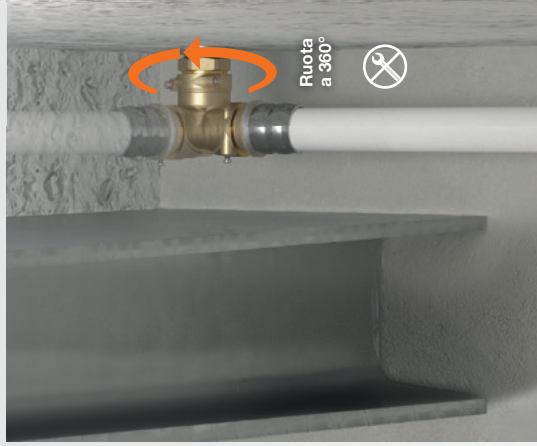

ΤΟ ΕΞΑΡΤΗΜΑ ΕΙΝΑΙ ΠΕΡΙΣΤΡΕΦΟΜΕΝΟ

Οι βαλβίδες με σύστημα σύνδεσης Fastec, καθώς και όλοι οι διαθέσιμοι προσρμογείς μπορούν εύκολα να περιστραφούν 360°.

Αυτό διευκολύνει την τοποθέτηση, βελτιστοποιεί τη σύνδεση και τις λειτουργίες εγκατάστασης, ιδιαίτερα σε περίπτωση περιορισμένων χώρων ή ανάγκης επεμβάσεων κοντά σε τοίχους ή εμπόδια.

EXTENDER FASTEC ΣΥΝΔΕΣΤΕ ΤΟ ΑΔΥΝΑΤΟ

Χρειάζεται να συνδέσετε δυο σταθερά σημεία του συστήματος ακόμη και διαφορετικών υλικών και μεγεθών. Ολοκληρώστε ή επισκευάστε το σύστημά σας γρήγορα και εύκολα με το Extender Fastec.

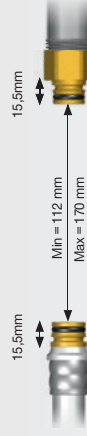

15.5mm

Min = 112 mm

Max = 170 mm

15.5mm

112 mm

Μέγιστη επέκταση 143 mm

126 mm

Μέγιστη επέκταση 158 mm

* F14 - Disponibile da gennaio 2024.

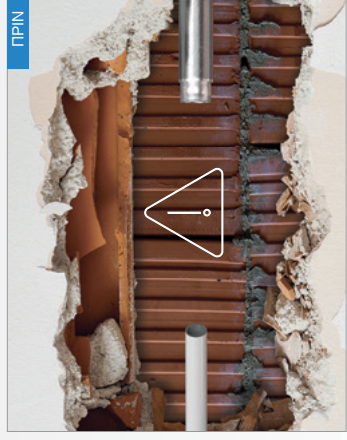

ΠΡΙΝ

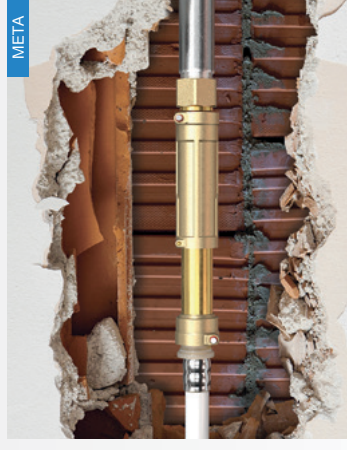

ΜΕΤΑ

ULTRA - 164

TECO: ΠΡΩΤΑΓΩΝΙΣΤΗΣ ΚΑΤΑΣΚΕΥΑΣΤΗΣ
ΒΑΝΩΝ ΕΝΤΟΙΧΙΣΜΟΥ ΑΠΟ ΤΟ 1987

164



164 MULTI-CLAMP



164 Threaded



164 MULTI-CLAMP
Με ρακόρ πρεσαριστά για
πολυστρωματικό σωλήνα



164 PP-R

ULTRA



FIND OUT MORE

FLUSH-MOUNTING VALVES



ULTRA - 164 Σφαιρικός κρουός εντοιχισμού "TOP ENTRY"

"TECO" Οι κρουοί με ανταλλάξιμη σφαίρα "TOP ENTRY" είναι ολικής παροχής, εκπληρώνοντας τις αναγκαίες τιμές ροής βάσει των EN806-2 ευρωπαϊκών προδιαγραφών.



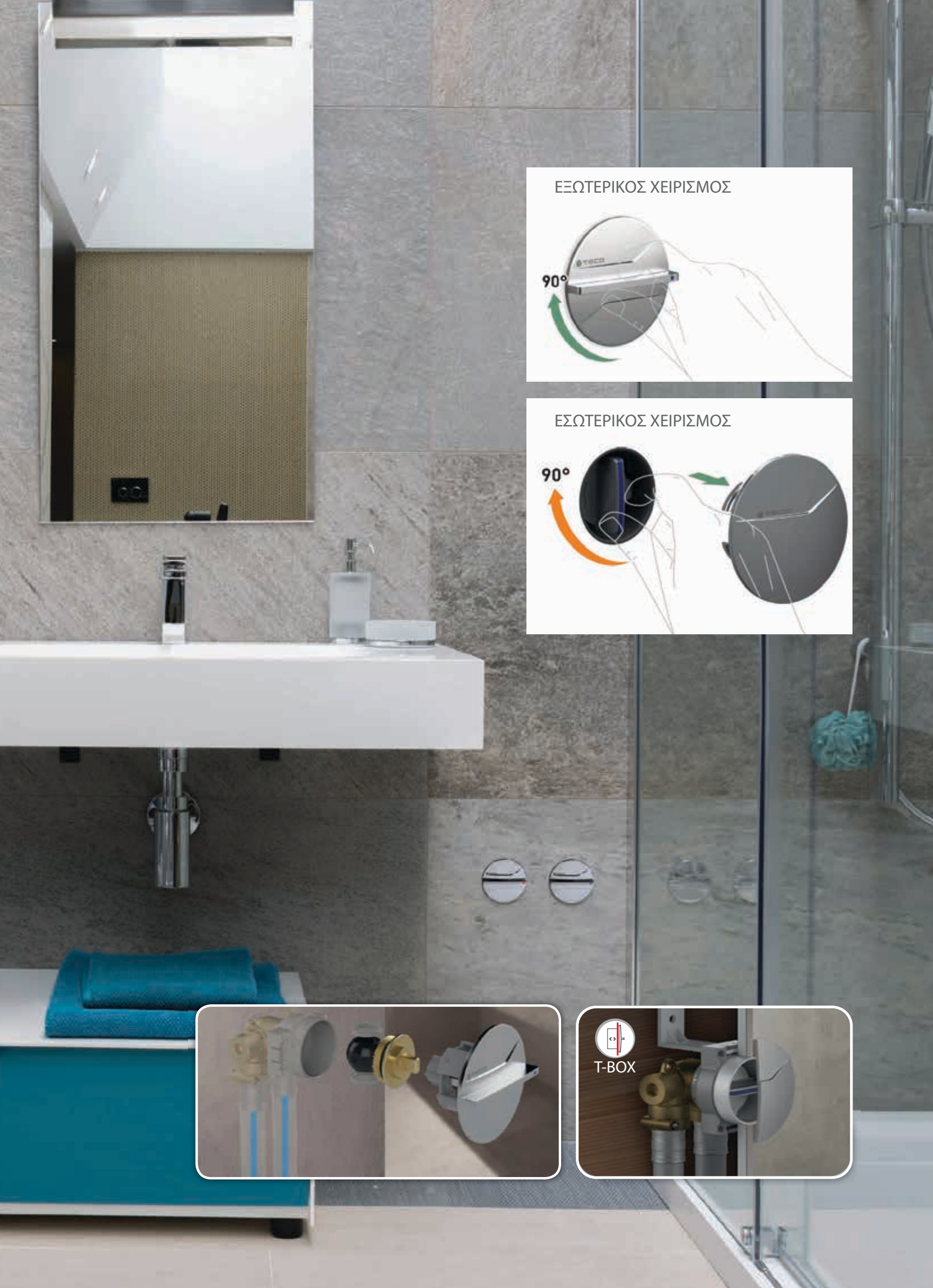

ΕΞΩΤΕΡΙΚΟΣ ΧΕΙΡΙΣΜΟΣ

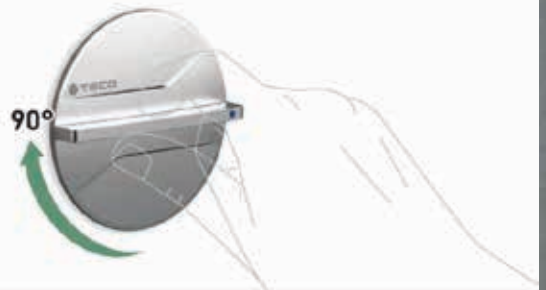

ΕΣΩΤΕΡΙΚΟΣ ΧΕΙΡΙΣΜΟΣ

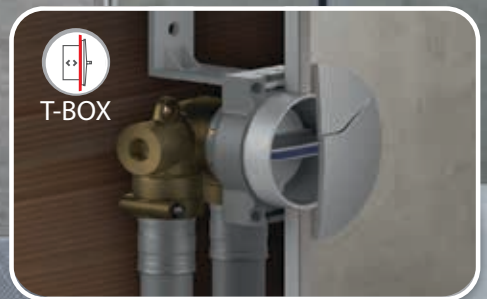
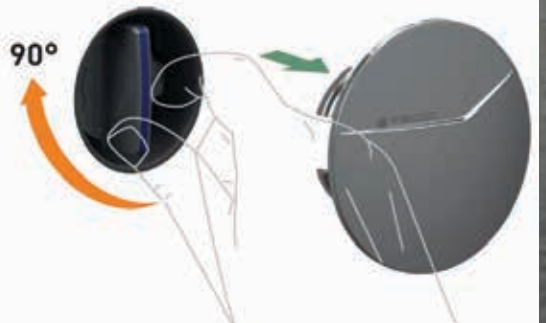



ULTRA
Version with external control

ΕΦΑΡΜΟΓΕΣ

- Για ζεστό και κρύο πόσιμο νερό.
- Κτιριακές εγκαταστάσεις ύδρευσης με ή χωρίς αντιπαγωτικό υγρό.
- Για εγκαταστάσεις σε τοιχοποιία ή κατασκευές γυψοσανίδας
- Για πεπιεσμένο αέρα.

ΤΕΧΝΙΚΑ ΔΕΔΟΜΕΝΑ

Θερμοκρασία	+5 °C έως +95 °C για PP-R έως +70 °C
Πίεση	PN 10 (10 bar)
Συνδέσεις	Fastec EN 10226-1 R/Rp σπειρώματα Πολυστρωματικούς σωλήνες (πρεσαριστό σύστημα) PP-R (πολυπροπυλενίου)
Reference standards	DIN EN 13828 W570-1 KTW-BWGL ACS PZH

ΧΑΡΑΚΤΗΡΙΣΤΙΚΑ ΠΟΛΥ ΣΗΜΑΝΤΙΚΑ

- "Soft turn" απαλό άγγιγμα και κλείσιμο βάνας.
- Τεχνολογία αντιμπλοκαρίσματος διασφαλίζει το τέλειο άνοιγμα - κλείσιμο της βάνας, ακόμη και μετά από πολύ μεγάλες περιόδους μη χρησιμοποίησής τους, χωρίς να χρειάζεται ανά περιόδους να ανοιγοκλείσει.
- "Top Entry". Αυτή η ένδειξη σημαίνει ότι η βάνα έχει σφαίρα η οποία μπορεί να αντικατασταθεί ακόμη και όταν είναι ήδη τοποθετημένη μέσα στον τοίχο.
- Ολικής παροχής DN15-20-25.
- Εσωτερικό σύστημα αυτο-πλύσης της βάνας, το οποίο προστατεύει από την επικάλυψη - στασιμότητα επικίνδυνων νερών σύμφωνα με τους Γερμανικούς περιορισμούς εναντίον βακτηρίων και λεγεωνέλλας.
- Στο σύστημα βανών εντοιχισμού ULTRA υπάρχουν προεκτάσεις εγκατάστασης για λύσεις σε αυξομειώσεις βάθους.
- Μεγάλη γκάμα χρωματισμών στις εξωτερικές πλάκες χειρισμού της βάνας ανάλογα με το design του δωματίου ή του χώρου.
- Όλες οι συνδέσεις FASTEC (σπειρώματα, πρεσαριστά, PP-R κολλητά).



Patented

164 MULTI-CLAMPS πρεσαριστές συνδέσεις για πολυστρωματικούς



Εντοιχισμού

NEW

Κωδικός	DN	Συνδέσεις		Επιφάνεια τοίχου		Συσκ.
		Σωλήνας \varnothing x Πάχος		X MIN	X MAX	
I4P09B01100	DN8	16 x 2		25mm	53mm	20
I4P39B01100	DN15	20 x 2		26mm	54mm	20
I4P39B02100	DN15	26 x 3		26mm	54mm	20
I4P49B01100	DN20	32 x 3		29mm	57mm	5

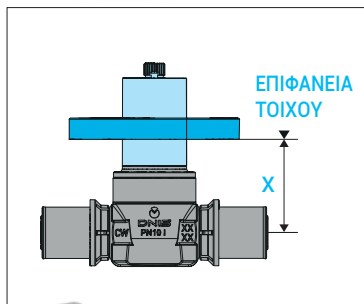

Με λαβή

NEW

Κωδικός	DN	Συνδέσεις		Συσκ.
		Σωλήνας \varnothing x Πάχος		
T4P0CB01100	DN8	16 x 2		20
T4P3CB01100	DN15	20 x 2		20
T4P3CB02100	DN15	26 x 3		20
T4P4CB01100	DN20	32 x 3		15

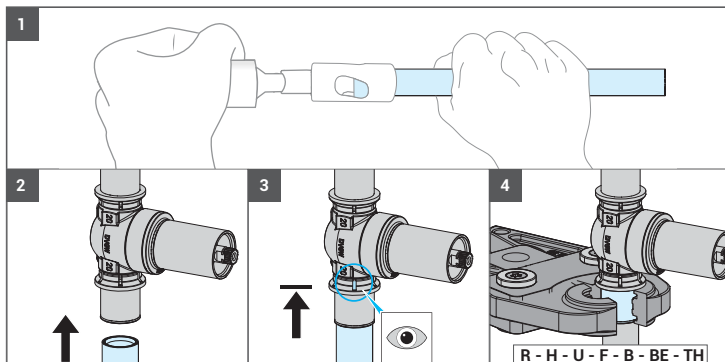
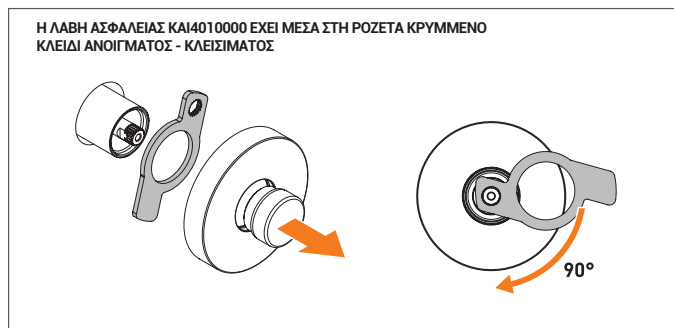
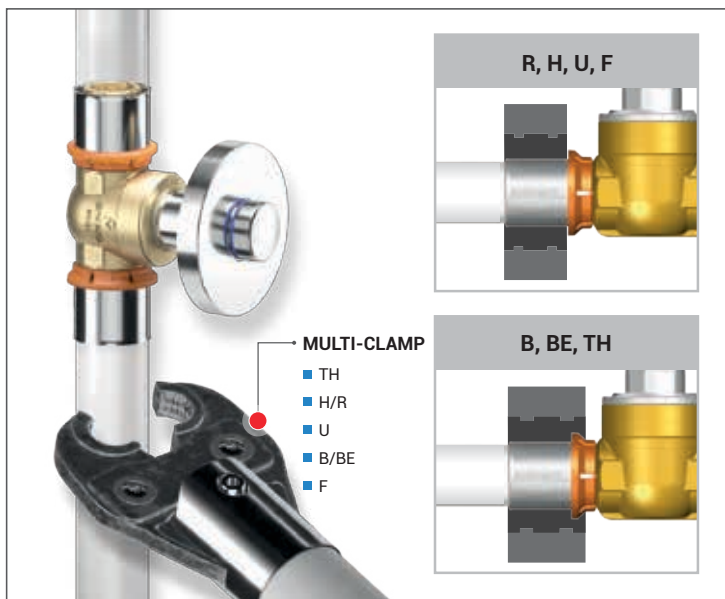



ULTRA με σπείρωμα & με FASTEC VERSION



NEW DESIGN

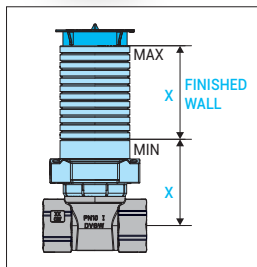

Περιλαμβάνει:

Προέκταση ρυθμιζόμενου
βάθους και εξαρτήματα
στήριξης

Κωδικός	DN	Συνδέσεις		Επιφάνεια τοίχου		Συσκ.
		FASTEC®	Σπείρωμα	X MIN	X MAX	
U4P3971100	DN15	F13	-	53mm	+ 60 mm	10
U4P3911100	DN15	-	Rp 1/2"	53mm		10
U4P4971100	DN20	F14	-	55mm		10
U4P4911100	DN20	-	Rp 3/4"	55mm		10

ULTRA "U" / FASTEC VERSION

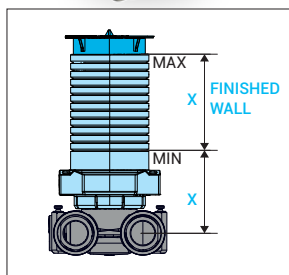

Περιλαμβάνει:

Προέκταση ρυθμιζόμενου
βάθους και εξαρτήματα
στήριξης

Code	DN	Συνδέσεις		Επιφάνεια τοίχου		Pack
		FASTEC®		X MIN	X MAX	
U4P3972100	DN15	F13		53mm	+ 60 mm	10

T-BOX

ULTRA προέκταση ρυθμιζόμενου βάθους

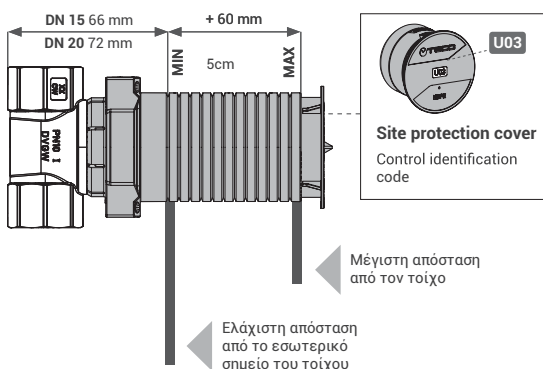

"TOP ENTRY" ΚΡΟΥΝΟΣ ΣΦΑΙΡΙΚΟΣ ΓΙΑ ΠΟΛΥΣΤΡΩΜΑΤΙΚΟΥΣ ΣΩΛΗΝΕΣ & PP-R

T4 MULTI-CLAMP - T4 PP-R

"SOFT TURN" ΤΕΧΝΟΛΟΓΙΑ ΑΝΤΙ-ΜΠΛΟΚΑΡΙΣΜΑΤΟΣ

"TOP ENTRY" ΑΝΤΑΛΛΑΞΙΜΗ ΣΦΑΙΡΑ ΚΑΤΑ ΤΗΣ ΕΠΙΚΑΘΗΣΗΣ ΤΩΝ ΑΛΑΤΩΝ
ΜΟΝΟΚΟΜΜΑΤΟΣ ΣΥΜΠΑΓΗΣ ΚΟΡΜΟΣ



FIND OUT MORE



T4 MULTI-CLAMP

TECO Fastec

Αρχική
γκάμα-
βαλιτσάκι
για τον
εγκαταστάτη



FASTEC®

ΑΠΛΕΣ, ΑΣΦΑΛΕΙΣ ΚΑΙ ΑΞΙΟΠΙΣΤΕΣ
ΥΔΡΑΥΛΙΚΕΣ ΣΥΝΔΕΣΕΙΣ

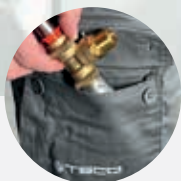

Βαλιτσάκι-κιτ έτοιμο προς χρήση

MCC0230

Εξασφάλισε πως πάντα θα έχεις το κιτ Fastec με τους συνδέσμους και αντάπτορες, λύνοντας πολλές καταστάσεις γρήγορα και εύκολα, δίχως να χρειάζεται να επισκεφτείς κάποιο κατάστημα

Συμπλήρωσε το κιτ με αντάπτορες που χρειάζεσαι

Περιέχει



2 τμχ. γωνία
F13 Θηλ.



2 τμχ. ταφ
F13 Θηλ.



3 τμχ. ρακόρ
F13 Αρσ.



1 τμχ. γωνία
F13 Θηλ./Αρσ.



1 τμχ. ταφ
F13 Θηλ./Θηλ./Αρσ.



3 τμχ. ρακόρ
Eurokopus
3/4" x F13 Αρσ.



3 τμχ. σύνδεσμος
F13 Αρσ.
ενδιάμεσος



2 τμχ. τάπα
F13 Αρσ.



ΚΑΝΕΙ ΑΠΛΕΣ ΤΙΣ
ΠΙΟ ΔΥΣΚΟΛΕΣ ΕΓΚΑΤΑΣΤΑΣΕΙΣ

made in Italy
since 1987

TECO®
INNOVARE IN SICUREZZA

ΠΩΣ ΝΑ ΕΠΙΛΕΞΕΤΕ FASTEC?

ΠΙΝΑΚΑΣ ΑΝΤΙΣΤΟΙΧΙΣΕΩΝ

ΣΥΝΔΕΣΕΙΣ FASTEC®	ΠΑΡΑΔΟΣΙΑΚΕΣ ΣΥΝΔΕΣΕΙΣ		
	DN	ΙΝΤΣΕΣ	ΠΟΛΥΣΤΡΩΜΑΤΙΚΟΙ / PEX
F13	15	1/2"	Ø 12 - 16 - 20 - 25 - 26
F14	20	3/4"	Ø 26 - 32

Ο πίνακας αυτός δηλώνει την αντιστοίχιση των συνδέσεων FASTEC με τις συνδέσεις των ευρέως χρησιμοποιούμενων σωλήνων και εξαρτημάτων/διάσταση

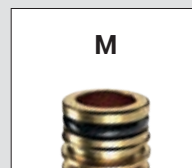

M - Αρσενική
Σύνδεση



F - Θηλυκή
Σύνδεση

ΝΕΟ ΣΥΣΤΗΜΑ



Γρήγορες, ποιοτικές
και ασφαλείς
συνδέσεις για κτιριακά
συστήματα ύδρευσης

ΕΞΕΡΕΥΝΗΣΤΕ ΤΟΝ
ΚΑΤΑΛΟΓΟ ΤΕCΟ

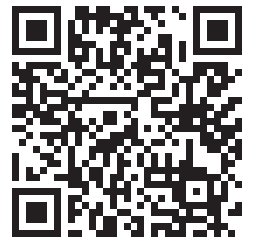

ΚΑΙ ΑΝΑΚΑΛΥΨΤΕ
ΟΛΗ ΤΗ ΓΚΑΜΑ

Λιγότερος χρόνος
εγκατάστασης
σε μικρότερο χώρο

Ο νέος σύγχρονος κόσμος
για τους εγκαταστάτες.
Καινοτομία στην ασφάλεια
& ποιότητα των εγκαταστάσεων

www.hydronomi.gr
FASTEC videos